



TX7PB62FSB

NL Gebruiksaanwijzing | **Oven**

3

FR Notice d'utilisation | **Four**

25



INSTALLATIE / INSTALLATION



Welkom bij AEG! Hartelijk dank dat je voor onze apparatuur hebt gekozen.



Advies over gebruik, brochures, het oplossen van problemen, informatie met betrekking tot service en reparatie:
www.aeg.com/support

Wijzigingen voorbehouden.

INHOUDSOPGAVE

| | |
|----------------------------------|----|
| 1. VEILIGHEIDSINFORMATIE..... | 3 |
| 2. VEILIGHEIDSINSTRUCTIES..... | 5 |
| 3. PRODUCTBESCHRIJVING..... | 9 |
| 4. BEDIENINGSPANEEL..... | 9 |
| 5. VOOR HET EERSTE GEBRUIK..... | 10 |
| 6. DAGELIJKS GEBRUIK..... | 11 |
| 7. EXTRA FUNCTIES..... | 14 |
| 8. KLOKFUNCTIES..... | 15 |
| 9. DE ACCESSOIRES GEBRUIKEN..... | 16 |
| 10. AANWIJZINGEN EN TIPS..... | 16 |
| 11. ONDERHOUD EN REINIGING..... | 18 |
| 12. PROBLEEMOPLOSSING..... | 21 |
| 13. ENERGIEVERBRUIK..... | 22 |
| 14. HET MILIEUPERSPECTIEF..... | 24 |

1. ⚠ VEILIGHEIDSINFORMATIE

Lees zorgvuldig de meegeleverde instructies voor installatie en gebruik van het apparaat. De fabrikant is niet verantwoordelijk voor verwondingen of schade die voortvloeit uit de onjuiste installatie of het onjuiste gebruik. Bewaar de instructies altijd op een veilige, toegankelijke plek voor toekomstig gebruik.

1.1 De veiligheid van kinderen en kwetsbare personen

- Dit apparaat kan worden gebruikt door kinderen van 8 jaar en ouder en door mensen met een beperkt lichamelijk, zintuiglijk of verstandelijk vermogen of een gebrek aan ervaring en kennis, indien zij onder toezicht staan of instructies hebben gekregen over het veilig gebruiken van

het apparaat en indien zij de gevaren begrijpen. Kinderen jonger dan 8 jaar en personen met zware en complexe beperkingen dienen altijd uit de buurt van het apparaat te worden gehouden, tenzij ze voortdurend onder toezicht staan.

- Houd toezicht op kinderen, om te voorkomen dat zij gaan spelen met het apparaat en mobiele apparaten met de app.
- Houd alle verpakking uit de buurt van kinderen en gooi het op passende wijze weg.
- **WAARSCHUWING:** Het apparaat en de toegankelijke onderdelen ervan worden heet tijdens het gebruik. Houd kinderen en huisdieren uit de buurt van het apparaat tijdens het gebruik en bij het afkoelen.
- Als het apparaat is voorzien van een kinderslot, dient dit te worden geactiveerd.
- Kinderen mogen zonder toezicht geen reinigings- en onderhoudswerkzaamheden aan het apparaat uitvoeren.

1.2 Algemene veiligheid

- Dit apparaat is uitsluitend bestemd om mee te koken.
- Dit apparaat is bedoeld voor binnenshuis huishoudelijk gebruik.
- Dit apparaat kan worden gebruikt in kantoren, hotelkamers, bed & breakfast-kamers, boerderijgasthuizen en andere soortgelijke accommodaties waar dergelijk gebruik de (gemiddelde) huishoudelijke gebruiksniveaus niet overschrijdt.
- Alleen een erkende installatietechnicus mag dit apparaat installeren en de kabel vervangen.
- Gebruik het apparaat niet voordat u het in de ingebouwde constructie installeert.
- Trek de stekker van het apparaat uit het stopcontact voordat u welke soort onderhoud dan ook gaat uitvoeren.
- Als het netsnoer beschadigd is, moet de fabrikant, een erkend servicecentrum of een gekwalificeerde persoon

deze vervangen teneinde gevaarlijke situaties met elektriciteit te voorkomen.

- **WAARSCHUWING:** Zorg ervoor dat het apparaat is uitgeschakeld voordat u de lamp vervangt om elektrische schokken te voorkomen.
- **WAARSCHUWING:** Het apparaat en de toegankelijke onderdelen ervan worden heet tijdens het gebruik. Zorg ervoor dat je de verwarmingselementen of het oppervlak van de apparaatruimte niet aanraakt.
- Gebruik altijd ovenhandschoenen om accessoires of ovenschalen te verwijderen of erin te plaatsen.
- Om de inschuifrailen te verwijderen trek eerst de voorkant van de inschuifrail en dan de achterkant uit de zijwanden. Plaats de inschuifrails in omgekeerde volgorde.
- Gebruik geen stoomreiniger om het apparaat schoon te maken.
- Gebruik nooit agressieve reinigingsmiddelen of scherpe metalen schrapers om de glazen deur schoon te maken. Deze kunnen krassen veroorzaken op het oppervlak, waardoor het glas zou kunnen breken.
- Haal, vóór pyrolytische reiniging, alle accessoires en overmatige afzettingen/morsingen uit de ovenruimte van het apparaat.

2. VEILIGHEIDSINSTRUCTIES

2.1 Installeren



WAARSCHUWING!

Alleen een erkende installatietechnicus mag dit apparaat installeren.

- Verwijder alle verpakkingsmaterialen.
- Installeer en gebruik geen beschadigd apparaat.
- Volg de installatie-instructies die op onze website staan.
- Pas altijd op bij verplaatsing van het apparaat, want het is zwaar. Gebruik altijd veiligheidshandschoenen en gesloten schoeisel.
- Trek het apparaat nooit aan de handgreep van zijn plaats.
- Installeer het apparaat op een veilige en geschikte plaats die aan alle installatie-eisen voldoet.
- Houd de minimumafstand naar andere apparaten en units in acht.
- Controleer, voordat je het apparaat monteert, of de oven deur onbelemmerd opent.
- Het apparaat is uitgerust met een elektrisch koelsysteem. Het moet worden gebruikt met de elektrische voeding.

2.2 Elektrische aansluiting

WAARSCHUWING!

Gevaar voor brand en elektrische schokken.

- Alle elektrische aansluitingen moeten door een gediplomeerd elektromonteur worden gemaakt.
- Dit apparaat moet worden aangesloten op een geaard stopcontact.
- Zorg ervoor dat de parameters op het vermogensplaatje overeenkomen met elektrische vermogen van de netstroom.
- Gebruik altijd een juist geïnstalleerd schokbestendig stopcontact.
- Gebruik geen adapters met meerdere stekkers en verlengkabels.
- Zorg dat u de netstekker en het netsnoer niet beschadigt. Indien de voedingskabel moet worden vervangen, dan moet dit gebeuren door onze Klantenservice.
- Laat de stroomkabel niet in aanraking komen met de deur van het apparaat of de niche onder het apparaat, met name niet als deze werkt of als de deur heet is.
- De schokbescherming van delen onder stroom en geïsoleerde delen moet op zo'n manier worden bevestigd dat het niet zonder gereedschap kan worden verplaatst.
- Steek de stekker pas in het stopcontact als de installatie is voltooid. Zorg ervoor dat het netsnoer na installatie bereikbaar is.
- Als het stopcontact los zit, mag u de stekker niet in het stopcontact steken.
- Trek niet aan het netsnoer om het apparaat los te koppelen. Trek altijd aan de stekker.
- Gebruik enkel correcte isolatievoorzieningen: stroomonderbrekers, zekeringen (schroefzekeringen moeten uit de houder worden verwijderd), aardlekschakelaars en contactgevers.
- De elektrische installatie moet een isolatieapparaat bevatten waardoor het apparaat volledig van het lichtnet afgesloten kan worden. Het isolatieapparaat moet een contactopening hebben met een minimale breedte van 3 mm.

- Sluit de deur van het apparaat volledig voordat u de stekker in het stopcontact steekt.
- Dit apparaat wordt geleverd met een stekker en een netsnoer.

Kabeltypes die van toepassing zijn op de installatie of vervanging voor Europa:

H07 RN-F, H05 RN-F, H05 RRF, H05 VV-F, H05 V2V2-F (T90), H05 BB-F, H05Z1Z1-F

Raadpleeg voor het gedeelte van de kabel het totale vermogen op het typeplaatje. U kunt ook de tabel raadplegen:

| Totaal vermogen (W) | Sectie van de kabel (mm²) |
|----------------------------|---|
| maximaal 1380 | 3x0.75 |
| maximaal 2300 | 3x1 |
| maximaal 3680 | 3x1.5 |

De aardedraad (groen/gele draad) moet 2 cm langer zijn dan de bruine fase- en blauwe neutrale draden.

2.3 Gebruik

WAARSCHUWING!

Gevaar voor letsel, brandwonden, elektrische schokken of een explosie.

- De specificatie van dit apparaat niet wijzigen.
- Zorg ervoor dat de ventilatieopeningen niet geblokkeerd worden.
- Laat het apparaat tijdens de werking niet onbeheerd achter.
- Schakel het apparaat na elk gebruik uit.
- Wees voorzichtig met het openen van de deur van het apparaat wanneer het apparaat in werking is. Er kan hete lucht vrijkomen.
- Gebruik het apparaat niet met natte handen of als het contact maakt met water.
- Oefen geen druk uit op de open deur.
- Gebruik het apparaat niet als werkblad of als opslagoppervlak.
- Open de deur van het apparaat voorzichtig. Het gebruik van ingrediënten met alcohol kan een mengsel van alcohol en lucht veroorzaken.

- Laat geen vonken of open vlammen in contact met het apparaat komen wanneer je de deur opent.
- Gebruik altijd glas en potten die zijn goedgekeurd voor conserveringsdoeleinden.
- Plaats geen ontvlambare producten of artikelen die bevochtigd zijn met ontvlambare producten in, bij of op het apparaat.
- Deel uw wifi-wachtwoord niet.

⚠ WAARSCHUWING!

Risico op schade aan het apparaat.

- Om schade of verkleuring van het email te voorkomen:
 - plaats ovenschalen of andere voorwerpen niet rechtstreeks op de bodem van de ovenruimte.
 - leg geen aluminiumfolie op de bodem van de ruimte in het apparaat.
 - plaats geen water direct in het hete apparaat.
 - bewaar geen vochtige gerechten en voedsel in het apparaat nadat u klaar bent met koken.
 - wees voorzichtig bij het verwijderen of bevestigen van accessoires.
- Verkleuring van het email of roestvrij staal is niet van invloed op de werking van het apparaat.
- Gebruik een diepe pan voor vochtige taarten. Vruchtensappen veroorzaken vlekken die permanent kunnen zijn.
- Gebruik alleen accessoires die bij dit apparaat zijn geleverd of door de fabrikant worden aanbevolen.
- Kook altijd met de deur van het apparaat gesloten.
- Als het apparaat achter een meubelpaneel gemonteerd is (bijv. een deur), zorg er dan voor dat de deur nooit gesloten is als het apparaat in werking is. Warmte en vocht kunnen achter een gesloten meubelpaneel ophopen en schade aan het apparaat, de behuizing of de vloer veroorzaken. Sluit het meubelpaneel niet tot het apparaat compleet is afgekoeld na gebruik.

2.4 Onderhoud en reiniging

⚠ WAARSCHUWING!

Gevaar voor letsel, vuur of schade aan het apparaat.

- Schakel het apparaat uit en trek de stekker uit het stopcontact voordat je onderhoudshandelingen verricht.
- Zorg ervoor dat het apparaat koud is. Het risico bestaat dat de glasplaten breken.
- Vervang de glasplaten van de deur onmiddellijk als ze beschadigd zijn. Neem contact op met de erkende servicedienst.
- Wees voorzichtig als u de deur van het apparaat verwijdert, de deur is zwaar.
- Reinig het apparaat regelmatig om te voorkomen dat het materiaal van het oppervlak achteruitgaat.
- Reinig het apparaat met een vochtige zachte doek. Gebruik alleen neutrale schoonmaakmiddelen. Gebruik geen schuurmiddelen, schuursponsjes, oplosmiddelen of metalen voorwerpen.
- Volg als u een ovenspray gebruikt de veiligheidsinstructies op de verpakking.

2.5 Pyrolytische reiniging

⚠ WAARSCHUWING!

Risico op letsel / Brand / Chemische uitstoot (dampen) in pyrolytische modus.

- Voor het uitvoeren van de pyrolytische reiniging en de eerste voorverwarming dient u het volgende uit de ovenruimte te verwijderen:
 - overtollig voedselresten, olie- of vetresten/afzettingen.
 - alle verwijderbare voorwerpen (inclusief planken, zijrails, enz., die bij het apparaat zijn geleverd), met name alle antiaanbakpotten, pannen, dienbladen, keukengerei, enz.
- Lees zorgvuldig alle instructies voor pyrolytische reiniging.
- Houd kinderen uit de buurt van het apparaat als de pyrolytische reiniging in werking is. Het apparaat wordt zeer heet en er komt hete lucht vrij uit de voorste koelopeningen.
- Pyrolytische reiniging gebeurt op hoge temperaturen waarbij dampen kunnen

- vrijkomen van kookresten en constructiematerialen. Om die reden adviseren wij consumenten:
- zorg voor goede ventilatie tijdens en na de pyrolytische reiniging.
 - zorg voor goede ventilatie tijdens en na de eerste voorverwarming.
- Tijdens en na de pyrolytische reiniging mag u geen water op de ovendeur morsen of aanbrengen om beschadiging van de glasplaten te voorkomen.
 - Rookgassen die vrijkomen uit alle pyrolytische ovens / kookresten zoals beschreven, zijn niet schadelijk voor mensen, inclusief kinderen of personen met medische aandoeningen.
 - Houd huisdieren uit de buurt van het apparaat tijdens en na de pyrolytische reiniging en de initiële voorverwarming. Kleine huisdieren (vooral vogels en reptielen) kunnen zeer gevoelig zijn voor temperatuurveranderingen en uitgestoten dampen.
 - Antiaanbaklagen in potten, pannen, bakplaten, bakgerei, enz. kunnen worden beschadigd door de hoge temperatuur van de pyrolytische reiniging van alle pyrolytische ovens. Ook kunnen ze een bron zijn voor schadelijke dampen op laag niveau.

2.6 Binnenverlichting



WAARSCHUWING!

Gevaar voor elektrische schokken.

- Met betrekking tot de lamp(en) in dit product en reservelampen die afzonderlijk worden verkocht: Deze lampen zijn bedoeld om bestand te zijn tegen extreme fysieke omstandigheden in huishoudelijke apparaten, zoals temperatuur, trillingen, vochtigheid, of zijn bedoeld om informatie te geven over de operationele status van het apparaat. Ze zijn niet bedoeld voor gebruik in andere toepassingen en zijn niet geschikt voor verlichting in huishoudelijke ruimten.
- Dit product bevat een lichtbron van energie-efficiëntieklasse G.
- Gebruik alleen lampjes met dezelfde specificaties.

2.7 Service

- Neem contact op met de erkende servicedienst voor reparatie van het apparaat.
- Gebruik alleen originele reserveonderdelen.

2.8 Verwijdering



WAARSCHUWING!

Gevaar voor letsel of verstikking.

- Neem contact op met uw plaatselijke overheid voor informatie over het afvoeren van het apparaat.
- Haal de stekker uit het stopcontact.
- Snijd het netsnoer vlak bij het apparaat af en gooi het weg.

3. PRODUCTBESCHRIJVING

3.1 Algemeen overzicht

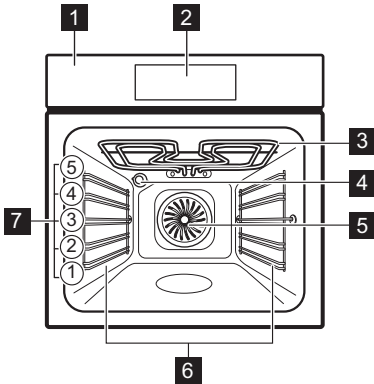

- 1 Bedieningspaneel
- 2 Display
- 3 Verwarmingselement
- 4 Lamp
- 5 Ventilator
- 6 Rekondersteuning, uitneembaar
- 7 Inzetniveaus

4. BEDIENINGSPANEEL

4.1 Overzicht bedieningspaneel

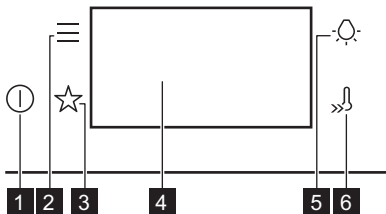

1 **Aan / Uit**
Houd ingedrukt om het apparaat in en uit te schakelen.

2 **Menu**
Toont de opties en instelfuncties van het apparaat.

3 **Favorieten**
Geeft een overzicht van de favoriete instellingen.

4 **Display**
Geeft de huidige instellingen van het apparaat weer.

5 **Lampschakelaar**
Om de verlichting in en uit te schakelen.

6 Snel Opwarmen

Om de functie in en uit te schakelen: Snel Opwarmen.





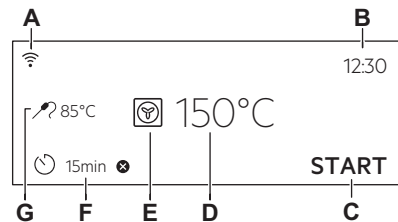

4.2 Display

Display met ingestelde toetsfuncties.







- A. Wi-Fi
- B. Dagtijd
- C. BEGIN / STOP
- D. Temperatuur
- E. Verwarmingfuncties
- F. Timer
- G. Voedselsensor (alleen geselecteerde modellen)

Indicatielampjes op de display

-  Om de selectie/instelling te bevestigen.
-  Om één niveau terug te gaan in het menu.
-  Om de laatste handeling ongedaan te maken.
-  Om de opties in en uit te schakelen.
-  Het apparaat is vergrendeld.
-  De geluidsalarmfunctie is geactiveerd.
-  Het geluidsalarm en de stopkookfunctie worden geactiveerd.

Indicatielampjes op de display

-  Alleen pop-upbericht is geactiveerd.
-  Uitgestelde start functie is geactiveerd.
-  Om de instelling te annuleren.
-  Wi-Fi verbinding is ingeschakeld.
-  Bediening op afstand wordt ingeschakeld.



Het display toont verschillende berichten. Wanneer een berichtenvenster verschijnt, drukt u op het display om door te gaan.

5. VOOR HET EERSTE GEBRUIK

WAARSCHUWING!

Raadpleeg de hoofdstukken Veiligheid.



5.1 Eerste verbinding

Het display toont een welkomstbericht na de eerste verbinding.

Je moet het volgende instellen: Taal, Helderheid Display, Toetstones, Geluidsvolume, Dagtijd.

5.2 Draadloze verbinding

Om het apparaat te verbinden heb je het volgende nodig:

- Draadloos netwerk met internetverbinding.
 - Mobiel apparaat dat is verbonden met hetzelfde draadloze netwerk.
1. Scan de QR-code op de achterkant van de gebruikershandleiding om de app te downloaden. Je kunt de app ook rechtstreeks downloaden vanuit de app store.
 2. Volg de onboarding-instructies van de app.
 3. Schakel het apparaat in.
 4. Druk op het . Selecteer: Instellingen / Aansluitingen.
 5.  - verschuif of druk om aan of uit te schakelen: Wi-Fi.

De draadloze module van het apparaat start binnen 90 sec.



Om veiligheidsredenen wordt de bediening op afstand automatisch uitgeschakeld na 24 u. Herhaal de onboarding, indien nodig.

| | |
|-------------------|-----------------------------------|
| Frequentie | 2.4 GHz WLAN 2400 - 2483.5 MHz |
| Protocol | IEEE 802.11b DSSS, 802.11g/n OFDM |
| Maximaal vermogen | EIRP < 20 dBm (100 mW) |
| Wi-Fi-module | NIUS-50 |

5.3 Softwarelicenties

De software in dit product bevat componenten die zijn gebaseerd op gratis software en opensourcesoftware. AEG erkent de bijdragen van de gemeenschappen voor open software en robotica aan het ontwikkelingsproject.



Om toegang te krijgen tot de broncode van deze componenten van gratis software en opensourcesoftware waarvan de licentievoorwaarden publicatie vereisen, en

om de volledige auteursrechtinformatie en toepasselijke licentievoorwaarden ervan te bekijken, ga je naar: <http://aeg.opensoftwarerepository.com> (map NIUS).

5.4 Eerste keer voorverwarmen en reinigen

Warm het lege apparaat voor voordat u het voor de eerste keer gebruikt en voordat het met etenswaren in contact komt. Het apparaat kan een onaangename geur en rook afgeven. Ventileer de kamer tijdens het voorverwarmen.

1. Haal alle accessoires en verwijderbare inschuifrails uit het apparaat.
2. Stel de functie  in. Stel de maximumtemperatuur in. Zie Dagelijks gebruik. Laat het apparaat 1 u werken.

3. Stel de functie  in. Stel de maximumtemperatuur in. Laat het apparaat 15 min werken.
4. Stel de functie  in. Stel de maximumtemperatuur in. Laat het apparaat 15 min werken.
5. Schakel het apparaat uit en wacht tot het is afgekoeld.
6. Reinig het apparaat en de accessoires uitsluitend met een microvezeldoek, warm water en een mild reinigingsmiddel.
7. Plaats de accessoires en de verwijderbare inschuifrails terug in hun oorspronkelijke positie.

6. DAGELIJKS GEBRUIK

WAARSCHUWING!

Raadpleeg de hoofdstukken Veiligheid.

6.1 Verwarmingsfuncties

STANDAARD



Grillen

Om dunne stukken voedsel te grillen en brood te roosteren.



Circulatiegrill

Voor het braden van grote stukken vlees of gevogelte met bot op een enkele rekpositie. Voor gratineren en bruinen.



Hotelucht

Voor het braden van vlees en het bakken van cakes. Stel een lagere temperatuur in dan bij koken met boven- /onderwarmte, omdat de ventilator de warmte gelijkmatig verdeelt in de oven.



Bevroren gerechten

Perfect voor kant-en-klare maaltijden (bijv. patat, aardappelkroketjes of loempia's).



Boven + onderwarmte

Voor het bakken en roosteren op een enkele rekpositie.



Hete lucht & onder

Om pizza en andere gerechten te bakken die van onderaf meer warmte nodig hebben.



Onderwarmte

Kies deze functie na een kookproces om het voedsel zo nodig meer aan de onderkant te bruinen. Gebruik het laagste rekniveau.



Brood bakken

Om brood te bakken.



Deeg Laten Rijen









Om het rijsp proces van gistdeeg te versnellen. Dek het oppervlak van het deeg af om te voorkomen dat het droogt.

SPECIAAL



Inmaken

Om groenten en fruit in te maken, plaatst u de potten in een bakplaat gevuld met water, met behulp van hittebestendige potten met bajonet- of schroefdeksels van dezelfde grootte. Gebruik de laagste rekpositie.

| | |
|---|---|
|  | <p>Drogen Om in plakjes gesneden fruit, groenten en champignons te drogen. Om de met vocht verzadigde lucht te laten ontsnappen en het fruit beter te laten drogen, is het raadzaam om de ovendeur tijdens het droogproces af en toe te openen.</p> |
|  | <p>Borden Warmen Om borden voor het serveren op te warmen.</p> |
|  | <p>Ontdooien Om voedsel te ontdooien (groenten en fruit). De ontdooitijd is afhankelijk van de hoeveelheid ingevroren voedsel en de grootte daarvan.</p> |
|  | <p>Gratineren Voor gerechten zoals lasagne of aardappelgratin. Voor gratineren en bruinen.</p> |
|  | <p>Lage Temperatuur Garen Bereidingsproces bij lage temperatuur. Ideaal om delicate gerechten te bereiden (bijv. rundvlees, kalfsvlees of lamsvlees). Voor meer smaak en mooie bruining, moet u eerst het vlees aanbraden voordat u het in de oven plaatst.</p> |
|  | <p>Warm houden Om voedsel warm te houden. Houd er rekening mee dat sommige gerechten kunnen blijven koken en drogen terwijl ze warm worden gehouden. Bedek de gerechten indien nodig.</p> |
|  | <p>Warmelucht (vochtig) Deze functie is ontworpen om tijdens de bereiding energie te besparen. Bij het gebruik van deze functie kan de temperatuur in het apparaat verschillen van de ingestelde temperatuur. De restwarmte wordt gebruikt. Het verwarmingsvermogen kan worden verminderd. Voor meer informatie zie Dagelijks gebruik. Opmerkingen over: Warmelucht (vochtig).</p> |
|  | <p>PizzaExpert Om snel pizza te bakken op een verwarmd pizzastaal bij hoge temperaturen, voor een knapperige bodem en een zachte, luchtige korst. Deze functie verdeelt de warmte gelijkmatig binnen de oven.</p> |

6.2 Notities over: Warmelucht (vochtig)

Deze functie wordt gebruikt om te voldoen aan de energie-efficiëntieklasse en ecodesign-vereisten (volgens EU 65/2014 en

EU 66/2014). Testen in overeenstemming met: IEC/EN 60350-1.

De ovendeur dient tijdens de bereiding gesloten te zijn zodat de functie niet wordt onderbroken en de oven werkt op de hoogst mogelijke energie-efficiëntie.

Bij gebruik van deze functie gaat de verlichting na 30 seconden automatisch uit.

Raadpleeg voor de bereidingsinstructies Aanwijzingen en tips, Warmelucht (vochtig). Voor algemene aanbevelingen over energiebesparing raadpleegt u Energieverbruik, Tips over energiebesparing.

6.3 Instellen: Verwarmingsfuncties

1. Het apparaat inschakelen. Op het display verschijnt de standaard verwarmingsfunctie en de temperatuur.
2. Druk op het symbool van de verwarmingsfunctie  om het submenu te openen.
3. Selecteer de verwarmingsfunctie en druk op OK.
4. Stel de temperatuur in. Druk op OK.
5. Druk op START.
6. STOP - druk hierop om de verwarmingsfunctie uit te schakelen.
7. Schakel het apparaat uit.



De lamp kan tijdens sommige verwarmingsfuncties automatisch uitschakelen als de temperatuur onder de 80 °C komt.

6.4 Menu

Druk op  om het menu te openen.

| Menu-item | Omschrijving |
|-----------------------|--|
| Kook- En Bakassistent | Toont overzicht van de automatische programma's. |
| Reinigen | Toont overzicht van de schoonmaakprogramma's. |
| Favorieten | Geeft een overzicht van de favoriete instellingen. |

| Menu-item | Omschrijving | |
|--------------|---|---|
| Opties | Om de apparaatconfiguratie in te stellen. | |
| Instellingen | Aansluitingen | Om de netwerkconfiguratie in te stellen. |
| | Instelling | Om de apparaatconfiguratie in te stellen. |
| | Service | Toont de softwareversie en configuratie. |

Submenu voor: Reinigen

| Submenu | Omschrijving |
|-----------------------------------|-------------------|
| Pyrolytische reiniging, kort | Duur: 1 h. |
| Pyrolytische reiniging, normaal | Duur: 1 h 30 min. |
| Pyrolytische reiniging, intensief | Duur: 2 h 30 min. |

Submenu voor: Opties

| Submenu | Omschrijving |
|-----------------------|---|
| Binnenverlichting | Schakelt de lamp in en uit. |
| Kinderslot | Voorkomt dat het apparaat per ongeluk wordt geactiveerd. |
| Snel Opwarmen | Verkort de opwarmtijd. Het is alleen beschikbaar voor een aantal verwarmingsfuncties. |
| Reinigingsherinnering | Schakelt de herinnering in en uit. |
| Digitale klokstijl | Wijzigt de indeling van de weergegeven tijdsaanduiding. |

Submenu voor: Instellingen

Aansluitingen

| Submenu | Beschrijving |
|---------|-----------------------------------|
| Wi-Fi | Om in en uit te schakelen: Wi-Fi. |

| Submenu | Beschrijving |
|-----------------------------------|---|
| Bediening op afstand | Om de bediening op afstand in en uit te schakelen. Optie alleen zichtbaar nadat u het volgende inschakelt: Wi-Fi. |
| Automatische bediening op afstand | Om de bediening op afstand automatisch te starten nadat BEGIN werd ingedrukt. Optie alleen zichtbaar nadat u het volgende inschakelt: Wi-Fi. |
| Netwerk | Om de netwerkstatus en het signaalvermogen van het volgende te controleren: Wi-Fi. |
| Vergeet Netwerk | Om uit te schakelen dat het huidige netwerk automatische verbinding maakt met het apparaat. |

Instelling

| Submenu | Beschrijving |
|--------------------|---|
| Taal | Stelt de taal van het apparaat in. |
| Helderheid Display | Stelt de helderheid van de display in. |
| Toetstonen | Schakelt het geluid van de aanraakvelden in en uit. Het is niet mogelijk om de toon te dempen voor ①. |
| Geluidsvolume | Stelt het volume van de belangrijkste geluiden en signalen in. |
| Dagtijd | Stelt de huidige tijd en datum in. |

Service



| Submenu | Omschrijving |
|---------------------------------|--|
| Demofunctie | Activerings- / deactiveringscode: 2468 |
| Softwareversie | Informatie over softwareversie. |
| Terug naar fabrieksinstellingen | Herstelt fabrieksinstellingen. |

6.5 Instelling: Kook- En Bakassistent

Het submenu Kook- En Bakassistent bestaat uit een reeks extra functies en programma's die zijn ontworpen voor speciale gerechten.

Elk gerecht in dit submenu is voorzien van een geschikte instelling. Je kunt de tijd en de temperatuur tijdens het koken aanpassen.

Voor sommige gerechten kunt u ook koken met Per gewicht .

1. Het apparaat inschakelen.
2. Druk op .
3. Druk op . Kook- En Bakassistent.
4. Kies een gerecht of een voedseltype.



5. Plaats het voedsel in het apparaat en druk op START .

Als de functie is afgelopen, controleert u of het voedsel klaar is. Verleng de bereidingstijd indien nodig.

7. EXTRA FUNCTIES

7.1 Favorieten ☆

U kunt tot 3 van uw favoriete instellingen opslaan, zoals de verwarmingsfunctie en de bereidingstijd.



1. Het apparaat inschakelen.
2. Selecteer de gewenste instelling.
3. Druk op .
4. Selecteer: Favorieten / Huidige instellingen opslaan.
5. Druk op + om de instelling toe te voegen aan de lijst met: Favorieten.
6. Druk op .



 - druk hierop om de instelling te resetten.

 - druk hierop om de instelling te annuleren.

7.2 Toetsenblokkering

Deze functie voorkomt dat de functie van het apparaat per ongeluk wordt gewijzigd.

1. Het apparaat inschakelen.
2. Stel een verwarmingsfunctie in.
3. ,  - druk hier tegelijkertijd op om de functie in te schakelen.

,  - druk hier tegelijkertijd op om de functie in te schakelen.

7.3 Kinderslot

Deze functie voorkomt dat het apparaat per ongeluk wordt geactiveerd.

1. Schakel het apparaat in.
2. Druk op .
3. Selecteer Opties/Kinderslot.
4. Druk op de codeletters in alfabetische volgorde.
5. Schakel het apparaat uit.

Kinderslot is ingeschakeld.



Toegang tot: Timer, Wi-Fi en lamp zijn beschikbaar. De deur wordt vergrendeld als het apparaat wordt uitgeschakeld.

Druk op de codeletters in alfabetische volgorde om het apparaat in te kunnen schakelen.

Herhaal de bovenstaande stappen om deze functie uit te schakelen.

7.4 Automatische uitschakeling

Als de verwarmingsfunctie actief is en er geen instellingen worden gewijzigd, wordt het apparaat om veiligheidsredenen na een bepaalde periode automatisch uitgeschakeld.

|  (°C) |  (u) |
|--|---|
| 30 - 115 | 12.5 |
| 120 - 195 | 8.5 |
| 200 - 245 | 5.5 |
| 250 - maximaal | 3 |

Als je van plan bent een verwarmingsfunctie te gebruiken voor een duur die langer is dan de automatische uitschakeltijd, stel dan de kooktijd in. Zie Klokfuncties.

De automatische uitschakeling werkt niet met de functies: Binnenverlichting, Eindtijd.

7.5 Koelventilator

Als het apparaat in werking is, wordt de koelventilator automatisch ingeschakeld om de oppervlakken van het apparaat koel te houden. Als je het apparaat uitschakelt, kan de koelventilator blijven werken totdat het apparaat is afgekoeld.

8. KLOKFUNCTIES

8.1 Omschrijving klokfuncties

| functie | Omschrijving |
|-------------------|--|
| Timer | De duur van het koken instellen. Het maximum is 23 u 59 min. U kunt instellen wat er gebeurt als de tijd om is door uw voorkeur in te stellen: Actie beëindigen. |
| Actie beëindigen | Geluidsalarm - wanneer de tijd is verstreken klinkt het geluidssignaal. U kunt deze functie op elk gewenst moment instellen, ook als de oven uitstaat. Geluidsalarm en stop met koken - wanneer de tijd is verstreken klinkt het signaal en wordt de verwarmingsfunctie uitgeschakeld. Alleen pop-up bericht - wanneer de tijd is verstreken verschijnt het bericht op het display. U kunt deze functie op elk gewenst moment instellen, ook als de oven uitstaat. |
| Uitgestelde start | Om het begin en/of het einde van het koken uit te stellen. |
| Tijd verlenging | Om de bereidingstijd te verlengen. |
| Uptimer | Om aan te geven hoe lang het apparaat in werking is. Het maximum is 23 u 59 min. U kunt de functie in- en uitschakelen: Deze functie heeft geen invloed op de werking van het apparaat. |



Sommige klokfuncties zijn mogelijk niet beschikbaar met bepaalde kookfuncties.

8.2 Instelling: Dagtijd

1. Het apparaat inschakelen.
2. Druk op: Dagtijd.
3. Stel de tijd in.
4. Druk op OK.

8.3 Instelling: Timer

1. Kies de verwarmingsfunctie en stel de temperatuur in.

2. Druk op

3. Stel de tijd in.

U kunt de gewenste actie Einde selecteren door op ● ● ● te drukken.

4. Druk op OK. Herhaal de actie totdat het hoofdscherm op het display verschijnt. Wanneer 10% van de bereidingstijd overblijft en het voedsel niet klaar lijkt te zijn, kun je de bereidingstijd verlengen. Je kunt ook de verwarmingsfunctie wijzigen. Druk op +1min om de bereidingstijd te verlengen.

8.4 Instelling: Uitgestelde start

1. Stel de verwarmingsfunctie en de temperatuur in.
2. Druk op
3. Stel de bereidingstijd in.
4. Druk op ● ● ● .
5. Druk op: Uitgestelde start.
6. Kies de gewenste starttijd.
7. Druk op OK. Herhaal de actie totdat het hoofdscherm op het display verschijnt.

8.5 Instellen: Uptimer

1. Druk op
2. Druk op ● ● ● .
3. Druk op: Uptimer.
4. Schuif of druk op om de bedrijfstijd op het hoofdscherm weer te geven.
5. Druk op OK. Herhaal de actie totdat het hoofdscherm op het display verschijnt.

8.6 Timerinstellingen wijzigen

Je kunt de ingestelde tijd tijdens het koken op elk gewenst moment wijzigen.

1. Druk op
2. Stel de timerwaarde in.
3. Druk op OK.

9. DE ACCESSOIRES GEBRUIKEN

WAARSCHUWING!

Raadpleeg de hoofdstukken Veiligheid.

9.1 Accessoires plaatsen

Toebehoren verkrijgbaar afhankelijk van het model. Scan de QR-code om te controleren hoe je accessoires gebruikt die bij je apparaat zijn geleverd. Je kunt optionele accessoires afzonderlijk bestellen. Neem voor meer informatie contact op met je plaatselijke leverancier.



Een kleine inkeping bovenaan verhoogt de veiligheid. De inkepingen zijn ook anti-kantelmecanismen. De rand rond het rooster voorkomt dat het kookgerei van het rooster afglijdt.

Plaats het accessoire (draadschap/lade) tussen de geleidestangen van de reksteun. Zorg ervoor dat het rooster de achterkant van

de binnenkant van de oven raakt en dat de voeten naar beneden wijzen.

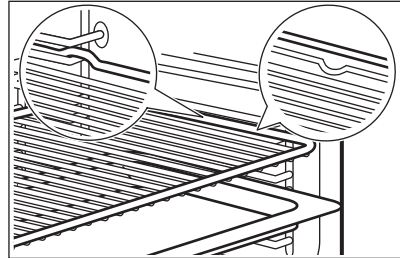

Als uw bakplaat een helling heeft, plaats deze dan in de richting van de achterkant van de oven.

Als er een opschrift op het accessoire staat, zorg er dan voor dat het naar u toe is gericht.

Als u een bak met gaten gebruikt, plaats dan de bak/pan eronder om druppelende vloeistoffen op te vangen.

10. AANWIJZINGEN EN TIPS

10.1 Kookadviezen

De temperatuur en kooktijden in de tabellen zijn slechts als richtlijn bedoeld. Ze zijn afhankelijk van het recept, de kwaliteit en de kwantiteit van de gebruikte ingrediënten.

Je apparaat kan anders bakken of roosteren dan het apparaat dat je tot nu toe gebruikt hebt. De onderstaande hints tonen aanbevolen instellingen voor temperatuur, kooktijd en rekstand voor specifieke soorten voedsel.

Tel de rekniveaus vanaf de bodem van de oven.

Als je voor een speciaal recept de instelling niet kunt vinden, zoek dan naar een soortgelijk recept.

Zie Energieverbruik voor tips over energiebesparing.

Symbolen gebruikt in de tabellen:

| | |
|---|--------------------|
|  | Soort voedsel |
|  | Verwarmingsfunctie |
|  | Temperatuur |
|  | Accessoire |
|  | Inzetniveau |
|  | Kooktijd (min) |

10.2 Warmelucht (vochtig) – aanbevolen accessoires





Gebruik donkere en niet-reflecterende bakjes en schalen. Ze nemen de warmte beter op dan licht en reflecterend servies.

- **Pizzapan** - donker, niet-reflecterend, diameter 28 cm

- **Bakschaal** - donker, niet-reflecterend, diameter 26 cm
- **Ramekins** - keramiek, diameter 8 cm, hoogte 5 cm
- **Flanbasisblik** - donker, niet-reflecterend, diameter 28 cm







10.3 Warmelucht (vochtig)

Volg voor de beste resultaten de volgende aanwijzingen op die hieronder in de tabel staan.

|  |  | °C |  |  |
|---|---|-----|---|---|
| Zoete broodjes, 16 stuks | bakplaat of lekschaal | 180 | 2 | 20 - 30 |
| Broodjes, 9 stuks | bakplaat of lekschaal | 180 | 2 | 30 - 40 |
| Pizza, bevroren, 0,35 kg | bakrooster | 220 | 2 | 10 - 15 |
| Biscuitrol | bakplaat of lekschaal | 170 | 2 | 25 - 35 |
| Brownie | bakplaat of lekschaal | 175 | 3 | 25 - 30 |
| Soufflé, 6 stuks | keramieken vormpjes op rooster | 200 | 3 | 25 - 30 |
| Luchtige flanbodem | flanvorm op rooster | 180 | 2 | 15 - 25 |
| Victoriataart met jamvulling | ovenschaal op rooster | 170 | 2 | 40 - 50 |
| Gepocheerde vis, 0,3 kg | bakplaat of lekschaal | 180 | 3 | 20 - 25 |
| Hele vis, 0,2 kg | bakplaat of lekschaal | 180 | 3 | 25 - 35 |
| Visfilet, 0,3 kg | pizzavorm op rooster | 180 | 3 | 25 - 30 |
| Gepocheerd vlees, 0,25 kg | bakplaat of lekschaal | 200 | 3 | 35 - 45 |
| Sjasliëk, 0,5 kg | bakplaat of lekschaal | 200 | 3 | 25 - 30 |
| Koekjes, 16 stuks | bakplaat of lekschaal | 180 | 2 | 20 - 30 |
| Bitterkoekjes, 24 stuks | bakplaat of lekschaal | 180 | 2 | 25 - 35 |
| Muffins, 12 stuks | bakplaat of lekschaal | 170 | 2 | 30 - 40 |
| Hartig gebak, 20 stuks | bakplaat of lekschaal | 180 | 2 | 25 - 30 |
| Zandkoekjes, 20 stuks | bakplaat of lekschaal | 150 | 2 | 25 - 35 |
| Taartjes, 8 stuks | bakplaat of lekschaal | 170 | 2 | 20 - 30 |
| Groenten, gepocheerd, 0,4 kg | bakplaat of lekschaal | 180 | 3 | 35 - 45 |
| Vegetarisch omelet | pizzavorm op rooster | 200 | 3 | 25 - 30 |
| Mediterrane groenten, 0,7 kg | bakplaat of lekschaal | 180 | 4 | 25 - 30 |

10.4 Informatie voor testinstituten

Testen in overeenstemming met IEC 60350-1.

|  |  |  |  |  |  |
|---|---|---|---|---|---|
| Kleine cakes, 20 stuks per bakplaat | Boven + onderwarmte | Bakplaat | 3 | 170 | 20 - 35 |
| Kleine cakes, 20 stuks per bakplaat | Hetelucht | Bakplaat | 3 | 150 - 160 | 20 - 35 |
| Kleine cakes, 20 stuks per bakplaat | Hetelucht | Bakplaat | 2 en 4 | 150 - 160 | 20 - 35 |
| Appeltaart, 2 blikken Ø20 cm | Boven + onderwarmte | Bakrooster | 2 | 180 | 70 - 90 |
| Appeltaart, 2 blikken Ø20 cm | Hetelucht | Bakrooster | 2 | 160 | 70 - 90 |
| Vetvrije sponscake, cakevorm Ø26 cm ¹⁾ | Boven + onderwarmte | Bakrooster | 2 | 170 | 40 - 50 |
| Vetvrije sponscake, cakevorm Ø26 cm ¹⁾ | Hetelucht | Bakrooster | 2 | 160 | 40 - 50 |
| Vetvrije sponscake, cakevorm Ø26 cm ¹⁾ | Hetelucht | Bakrooster | 2 en 4 | 160 | 40 - 60 |
| Zandkoekjes | Hetelucht | Bakplaat | 3 | 140 - 150 | 20 - 40 |
| Zandkoekjes | Hetelucht | Bakplaat | 2 en 4 | 140 - 150 | 25 - 45 |
| Zandkoekjes | Boven + onderwarmte | Bakplaat | 3 | 140 - 150 | 25 - 45 |
| Toast ¹⁾ | Grillen | Bakrooster | 4 | max. | 1 - 5 |

¹⁾ Warm het apparaat 10 minuten voor.

11. ONDERHOUD EN REINIGING



WAARSCHUWING!

Raadpleeg de hoofdstukken Veiligheid.

11.1 Opmerkingen over de reiniging

Reinigingsmiddelen

- Reinig de voorkant van het apparaat uitsluitend met een microvezeldoek met warm water en een mild reinigingsmiddel.
- Gebruik een reinigungsoplossing om metalen oppervlakken te reinigen.
- Reinig vlekken met een mild reinigingsmiddel.

Dagelijks gebruik

- Reinig na elk gebruik de binnenkant van het apparaat. Vetophoping of andere resten kunnen brand veroorzaken.
- Vocht kan in de oven of op de glazen deurpanelen condenseren. Om de condens te verminderen, dien je het apparaat gedurende 10 minuten te laten werken voordat je er iets in plaatst. Bewaar voedsel niet langer dan 20 minuten in het apparaat. Droog de binnenkant van het apparaat na elk gebruik alleen met een microvezeldoek.

Accessoires

- Reinig alle accessoires na elk gebruik en laat ze drogen. Gebruik alleen een zachte doek met warm water en een mild

reinigingsmiddel. De accessoires niet in de afwasmachine reinigen.

- Reinig de antiaanbakaccessoires niet met agressieve reinigingsmiddelen of scherpe voorwerpen.

11.2 Verwijderbare inschuifrails

Verwijder de inschuifrails om het apparaat te reinigen.

1. Schakel het apparaat uit en wacht tot het is afgekoeld.
2. Trek de inschuifrail bij de voorkant uit de zijwand.
3. Trek de geleider bij de achterkant uit de zijwand en verwijder het.

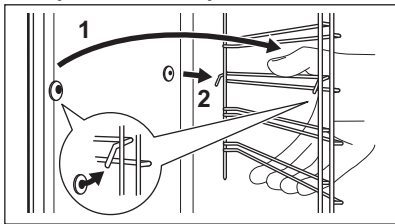

4. Plaats de inschuifrails terug in hun oorspronkelijke positie. Herhaal deze stappen in omgekeerde volgorde.

Als de telescopische geleiders worden geleverd, moeten de borgpennen naar voren wijzen.

11.3 Pyrolytische reiniging

Gebruik het om het apparaat te reinigen en de resten te verbranden.

⚠ WAARSCHUWING!

Er bestaat gevaar voor brandwonden.

⚠ LET OP!

Als er andere apparaten in dezelfde kast zijn geïnstalleerd, gebruik deze dan niet tijdens deze functie. Dit kan de oven beschadigen.

Start de functie niet als je de ovendeur niet volledig hebt gesloten.

1. Zorg ervoor dat het apparaat koud is.
2. Verwijder alle accessoires
3. Reinig de binnenzijde van de oven en de glazen deur aan de binnenkant met warm

water, een zachte doek en een mild reinigingsmiddel.

4. Schakel het apparaat in.

5. Druk op  / Reinigen.

6. Selecteer de reinigingsmodus.

Als het reinigen begint, wordt de deur van de oven vergrendeld en is de lamp uit. De koelventilator werkt op een hogere snelheid.

STOP - druk hierop om het reinigen te stoppen voordat het is voltooid.

Gebruik het apparaat niet totdat het deurvergrendelingsymbool van het display verdwijnt.

7. Wanneer de reiniging is voltooid, zet u het apparaat uit en wacht tot het koud is om het schoon te maken.

8. Maak de binnenkant van de oven schoon met een zachte doek. Verwijder het residu van de bodem van de oven.

11.4 Reinigingsherinnering

Wanneer de herinnering verschijnt, is reiniging aanbevolen.

Gebruik de functie: Pyrolytische reiniging.Re

11.5 De deur verwijderen en installeren

U kunt de ovendeur en de interne glasplaat verwijderen om het schoon te maken. Lees de volledige instructie 'Verwijderen van installatie deur' voordat u de glasplaten verwijdert.

⚠ LET OP!

Gebruik het apparaat nooit zonder de glasplaten.

1. Open de deur volledig en houd beide scharnieren vast.

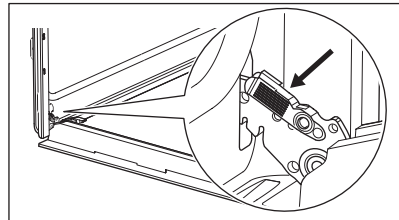

2. Til de vergrendelingen op en trek eraan totdat ze klikken.

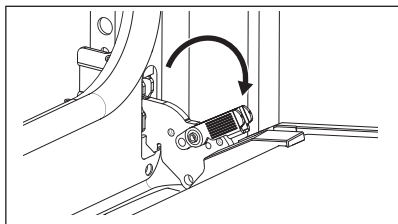

- Sluit de ovendeur in de eerste openingsstand. Til hem daarna op en trek hem naar voren, verwijder hem dan van zijn plek.

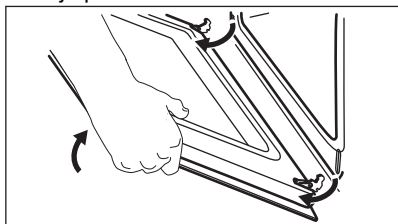

- Plaats de deur op een zachte doek op een stabiele ondergrond.
- Pak de deurafdekking **A** aan de bovenkant van de deur aan beide kanten vast en druk deze naar binnen om de klemsluiting te ontgrendelen.

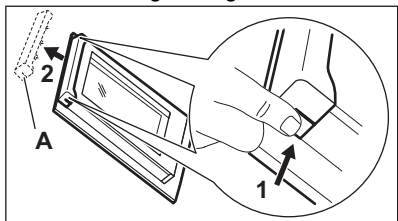

- Trek de deurlijst naar voren om hem te verwijderen.
- Houd de glasplaten aan hun bovenkant vast en trek deze een voor een omhoog uit de geleider. Zorg dat het glas volledig uit de geleiders schuift.

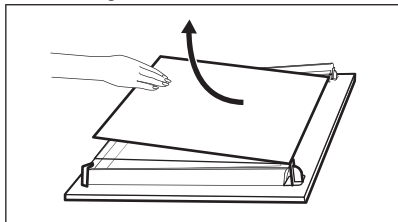

- Reinig de glasplaten met een sopje. Droog de glazen panelen zorgvuldig. Reinig de glasplaten niet in de vaatwasser.
- Plaats na het reinigen de glasplaten en de ovendeur. Zorg ervoor dat je de glasplaten weer in de juiste volgorde terugplaatst. Controleer op het symbool / opdruk op de zijkant van het glaspaneel. Als de deur correct is geïnstalleerd, hoor je een klik bij het sluiten van de vergrendelingen.



De opdruk **B** (indien aanwezig) moet naar de binnenkant van de oven zijn gericht.

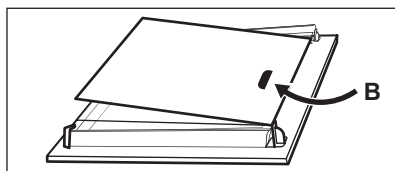

11.6 Het lampje vervangen



WAARSCHUWING!

Gevaar voor elektrische schokken. Het lampje kan heet zijn.

- Schakel het apparaat uit en wacht tot het is afgekoeld.
- Haal de stekker uit het stopcontact.
- Leg de doek op de vloer van de oven.



LET OP!

Houd de halogeenlamp altijd vast met een doek om te voorkomen dat vetresten op de lamp branden.

Achterlamp

- Draai de glazen afdekking om die te verwijderen.
- Reinig de glasafdekking.
- Vervang de lamp door een geschikte 300°C hittebestendige lamp.
- Installeer de glazen afdekking.

12. PROBLEEMOPLOSSING

WAARSCHUWING!

Raadpleeg de hoofdstukken Veiligheid.

12.1 Problemen oplossen...

| Probleembeschrijving | Pauzeren en hervatten |
|---|--|
| Je kunt het apparaat niet inschakelen of gebruiken. | Het apparaat is niet aangesloten op een stopcontact of niet goed geïnstalleerd. |
| Het apparaat warmt niet op. | De klok is niet ingesteld. Raadpleeg Klokfuncties om de klok in te stellen. De deur is niet goed gesloten. De zekering is doorgeslagen. Ga na of de zekering de oorzaak van het probleem is. Als het probleem zich opnieuw voordoet, neem dan contact op met een gekwalificeerde elektricien. Kinderslot is ingeschakeld. |
| De lamp is uit. | De lamp is opgebrand. Vervang de lamp. Raadpleeg Onderhoud en reiniging voor informatie. |
|  Een stroomonderbreking zal de reiniging altijd stoppen. Herhaal de reiniging als deze wordt onderbroken door stroomuitval. | |
| Problemen met draadloos netwerksignaal. | Controleer of je mobiele apparaat is verbonden met het draadloze netwerk. Controleer je draadloze netwerk en router. Herstart de router. |
| Er is een nieuwe router geïnstalleerd of de routerconfiguratie is gewijzigd. | Raadpleeg Voor het eerste gebruik, Draadloze verbinding, om de oven en het mobiele apparaat opnieuw te configureren. |
| Het draadloze netwerksignaal is zwak. | Verplaats de router zo dicht mogelijk bij het apparaat. |
| Het draadloze signaal wordt verstoord door een andere magnetron die in de buurt van het apparaat is geplaatst. | Schakel de magnetron uit. Vermijd het gelijktijdige gebruik van de magnetron en de bediening op afstand van het apparaat. Magnetrons storen WiFi-sigitaal. |
| De PizzaExpert-functie stopt en er verschijnt een eerste bericht op het display. | U hebt de temperatuur tijdens de voorverwarmingsfase gewijzigd. Druk op Volgende bij het eerste bericht en druk vervolgens opBegin om het voorverwarmen te hervatten met de net ingestelde temperatuur. |

12.2 Foutcodes

Wanneer de softwarefout optreedt, geeft het display een foutmelding weer. U vindt de lijst met problemen in de onderstaande tabel. Wanneer een van deze foutmeldingen op het display blijft verschijnen, betekent dit dat een defect subsysteem mogelijk is uitgeschakeld. Neem in dat geval contact op met uw dealer of met een erkend servicecentrum.

| Code en omschrijving | Oplossing |
|---|--|
| F102 - de deur is niet volledig gesloten of de deurvergrendeling is kapot. | Sluit de deur. Schakel het apparaat uit en weer in. |
| F240, F439 - de aanraakvelden op het display werken niet goed. | Reinig het oppervlak van het display. Zorg ervoor dat er geen vuil op de aanraakvelden zit. |
| F601 - er is een probleem met het Wi-Fi-sigitaal. | Controleer uw netwerkverbinding. Zie Voor het eerste gebruik, Draadloze verbinding. |
| F604 - de eerste verbinding met Wi-Fi is mislukt. | Schakel het apparaat uit en weer in en probeer het opnieuw. Zie Voor het eerste gebruik, Draadloze verbinding. |
| F908 - het apparaatsysteem kan geen verbinding maken met het bedieningspaneel. | Schakel het apparaat uit en weer in. |
| F602, F603 - Wi-Fi is niet beschikbaar. 1) | Schakel het apparaat uit en weer in. |

1) Als een van deze fouten optreedt zullen de overige functies van het apparaat normaal blijven werken.

12.3 Service-informatie

Als je niet zelf het probleem kunt verhelpen, neem dan contact op met je verkoper of een erkende serviceafdeling.

De contactgegevens van de servicedienst staan op het typeplaatje. Het typeplaatje bevindt zich op het voorframe van het apparaat. Het is zichtbaar wanneer u de deur opent. Verwijder het typeplaatje niet uit het apparaat.

Wij raden je aan om de gegevens hier te noteren:

Model (MOD.):

Productnummer (PNC):

Serienummer (S.N.):

13. ENERGIEVERBRUIK

13.1 Productinformatie en productinformatieblad volgens de EU-voorschriften voor ecologisch ontwerp en energie-etikettering

| | |
|---|----------------------|
| Naam leverancier | AEG |
| Modelnummer | TX7PB62FSB 949288052 |
| Energie-efficiëntie-index | 61.2 |
| Energie-efficiëntieklasse | A++ |
| Energieverbruik met een standaard belading, conventionele modus | 0.93 kWh/cyclus |
| Energieverbruik met een standaard belasting, heteluchtmodus | 0.52 kWh/cyclus |
| Aantal holtes | 1 |
| Warmtebron | Elektriciteit |
| Volume | 72 l |
| Soort oven | Inbouwoven |

13.2 Productinformatie voor stroomverbruik en maximale tijd om de toepasselijke modus voor laag vermogen te bereiken

| | |
|---|--------|
| Stroomverbruik in stand-by | 0.8 W |
| Stroomverbruik in door netwerk verbonden stand-by | 2.0 W |
| De maximale tijd die de apparatuur nodig heeft om automatisch de toepasselijke modus voor laag vermogen te bereiken | 20 min |

Raadpleeg Voor het eerste gebruik voor richtlijnen over het in- en uitschakelen van de draadloze netwerkverbinding.

13.3 Energiebesparende tips

De onderstaande tips helpen je energie te besparen bij het gebruik van je apparaat.

Zorg ervoor dat de deur van het apparaat gesloten is als het apparaat in werking is. Open de deur van het apparaat niet te vaak tijdens het koken. Houd het deurrubber schoon en zorg ervoor dat het goed op zijn plaats vastzit.

Gebruik metalen kookgerei en donkere, niet-reflecterende blikken en containers om energie te besparen

Verwarm het apparaat niet voor voordat je gaat koken, tenzij specifiek aanbevolen.

Houd onderbrekingen tussen het bakken zo kort mogelijk als je een aantal gerechten tegelijkertijd bereidt.

Koken met hete lucht

Gebruik indien mogelijk de bereidingsfuncties met hete lucht om energie te besparen.

Restwarmte

Wanneer de kookduur langer is dan 30 minuten, verlaag dan de oventemperatuur tot minimaal 3-10 minuten voor het einde van het koken. De restwarmte binnen in het apparaat zal blijven koken.

Gebruik de restwarmte om het voedsel warm te houden of andere gerechten op te warmen.

Wanneer u de oven uitschakelt, geeft het display de restwarmte of temperatuur aan.

Als een programma met Duur wordt geactiveerd en de bereidingstijd langer is dan 30 minuten, worden de verwarmingselementen bij sommige functies van het apparaat automatisch eerder uitgeschakeld.

Eten warm houden

Kies de laagst mogelijke temperatuurinstelling om de restwarmte te gebruiken en het voedsel warm te houden. Het indicatielampje van de restwarmte of temperatuur verschijnt op het display.

Koken met de verlichting uitgeschakeld

Schakel de verlichting tijdens het koken uit. Doe het aan als je het nodig hebt.

Warmelucht (vochtig)

Functie is ontworpen om tijdens de bereiding energie te besparen.

Wanneer u deze functie gebruikt, wordt de lamp automatisch uitgeschakeld na 30 seconden. U kunt de lamp opnieuw inschakelen, maar deze handeling zal de verwachte energiebesparing verminderen.

Wi-Fi

Schakel indien mogelijk de Wi-Fi uit om energie te besparen.

14. HET MILIEUPERSPECTIEF

Recycle materialen met het symbool . Gooi de verpakking in de juiste containers om het te recyclen. Bescherm het milieu en de volksgezondheid en recycle het afval van elektrische en elektronische apparaten. Gooi

apparaten gemarkeerd met het symbool  niet weg met het huishoudelijk afval. Breng het product naar de milieustraat bij je in de buurt of neem contact op met de gemeente.

Bienvenue chez AEG ! Nous vous remercions d'avoir choisi l'un de nos appareils.



Obtenir des conseils d'utilisation, des brochures, des dépannages, des informations sur le service et les réparations :
www.aeg.com/support

Sous réserve de modifications.

TABLE DES MATIÈRES

| | |
|---|----|
| 1. INFORMATION SUR LA SÉCURITÉ..... | 25 |
| 2. CONSIGNES DE SÉCURITÉ..... | 27 |
| 3. DESCRIPTION DU PRODUIT..... | 31 |
| 4. BANDEAU DE COMMANDE..... | 31 |
| 5. AVANT LA PREMIÈRE UTILISATION..... | 32 |
| 6. UTILISATION QUOTIDIENNE..... | 33 |
| 7. FONCTIONS SUPPLÉMENTAIRES..... | 36 |
| 8. FONCTIONS DE L'HORLOGE..... | 37 |
| 9. UTILISATION DES ACCESSOIRES..... | 38 |
| 10. CONSEILS..... | 38 |
| 11. ENTRETIEN ET NETTOYAGE..... | 41 |
| 12. DÉPANNAGE..... | 43 |
| 13. EFFICACITÉ ÉNERGÉTIQUE..... | 45 |
| 14. CONSIDÉRATIONS ENVIRONNEMENTALES..... | 46 |

1. ⚠ INFORMATION SUR LA SÉCURITÉ

Avant d'installer et d'utiliser cet appareil, lisez soigneusement les instructions fournies. Le fabricant ne pourra être tenu pour responsable des blessures et dégâts résultant d'une mauvaise installation ou utilisation. Conservez toujours les instructions dans un lieu sûr et accessible pour vous y référer ultérieurement.

1.1 Sécurité des enfants et des personnes vulnérables

- Cet appareil peut être utilisé par des enfants âgés d'au moins 8 ans et par des personnes ayant des capacités physiques, sensorielles ou mentales réduites ou dénuées d'expérience ou de connaissance, s'ils sont correctement surveillés ou si des instructions relatives à l'utilisation de

l'appareil en toute sécurité leur ont été données et s'ils comprennent les risques encourus. Les enfants de moins de 8 ans et les personnes ayant un handicap très important et complexe doivent être tenus à l'écart de l'appareil, à moins d'être surveillés en permanence.

- Veillez à ce que les enfants ne jouent pas avec l'appareil ou des appareils mobiles avec l'application.
- Ne laissez pas les emballages à la portée des enfants et jetez-les convenablement.
- **AVERTISSEMENT** : L'appareil et ses parties accessibles deviennent chauds pendant l'utilisation. Tenez les enfants et les animaux éloignés de l'appareil lorsqu'il est en cours d'utilisation et de refroidissement.
- Si l'appareil est équipé d'un dispositif de sécurité enfants, nous vous recommandons de l'activer.
- Le nettoyage et l'entretien par l'utilisateur ne doivent pas être effectués par des enfants sans surveillance.

1.2 Sécurité générale

- Cet appareil est exclusivement destiné à un usage culinaire.
- Cet appareil est conçu pour un usage domestique ménager, dans un environnement intérieur.
- Cet appareil peut être utilisé dans les bureaux, les chambres d'hôtel, les chambres d'hôtes, les gîtes ruraux et d'autres hébergements similaires lorsque cette utilisation ne dépasse pas le niveau (moyen) de l'utilisation domestique.
- Cet appareil doit être installé et le câble remplacé uniquement par un professionnel qualifié.
- N'utilisez pas l'appareil avant de l'avoir installé dans la structure encastrée.
- Débranchez l'appareil de l'alimentation électrique avant toute opération d'entretien.
- Si le cordon d'alimentation est endommagé, il doit être remplacé par le fabricant, son service après-vente agréé ou

toute personne disposant de qualifications similaires afin d'éviter tout danger électrique.

- **AVERTISSEMENT** : Assurez-vous que l'appareil est éteint avant de remplacer l'ampoule pour éviter tout risque d'électrocution.
- **AVERTISSEMENT** : L'appareil et ses parties accessibles deviennent chauds pendant l'utilisation. Des précautions doivent être prises pour éviter de toucher les éléments chauffants ou la surface de la cavité de l'appareil.
- Utilisez toujours des gants de cuisine pour retirer ou insérer des accessoires ou des plats allant au four.
- Pour retirer les supports de grille, tirez d'abord l'avant du support de grille, puis l'arrière à distance des parois latérales. Installez les supports de grille dans l'ordre inverse.
- N'utilisez pas de nettoyeur à vapeur pour nettoyer l'appareil.
- N'utilisez pas de produits abrasifs ni de racloirs pointus en métal pour nettoyer la porte en verre car ils peuvent rayer la surface, ce qui peut briser le verre.
- Avant le nettoyage par pyrolyse, retirez tous les accessoires et les dépôts/déversements excessifs de la cavité de l'appareil.

2. CONSIGNES DE SÉCURITÉ

2.1 Installation

AVERTISSEMENT!

L'appareil doit être installé uniquement par un professionnel qualifié.

- Retirez l'intégralité de l'emballage.
- N'installez pas et ne branchez pas un appareil endommagé.
- Suivez les instructions d'installation disponibles sur notre site Web.
- Soyez toujours vigilants lorsque vous déplacez l'appareil car il est lourd. Utilisez toujours des gants de sécurité et des chaussures fermées.
- Ne tirez jamais l'appareil par la poignée.

- Installez l'appareil dans un lieu sûr et adapté répondant aux exigences d'installation.
- Respectez l'espacement minimal requis par rapport aux autres appareils et éléments.
- Avant de monter l'appareil, vérifiez si la porte de l'appareil s'ouvre sans retenue.
- L'appareil est équipé d'un système de refroidissement électrique. Il doit être utilisé avec l'alimentation électrique.

2.2 Branchement électrique

AVERTISSEMENT!

Risque d'incendie ou d'électrocution.

- Tous les raccordements électriques doivent être effectués par un électricien qualifié.
- L'appareil doit être relié à la terre.
- Assurez-vous que les paramètres figurant sur la plaque signalétique correspondent aux données électriques nominale de l'alimentation secteur.
- Utilisez toujours une prise de courant de sécurité correctement installée.
- N'utilisez pas d'adaptateurs multiprises et de rallonges.
- Veillez à ne pas endommager la fiche secteur ni le câble d'alimentation. Le remplacement du câble d'alimentation de l'appareil doit être effectué par notre service après-vente agréé.
- Ne laissez pas les câbles d'alimentation entrer en contact ou s'approcher de la porte de l'appareil ou de la niche d'encastrement sous l'appareil, particulièrement lorsqu'il est en marche ou que la porte est chaude.
- La protection contre les chocs des parties sous tension et isolées doit être fixée de telle manière qu'elle ne puisse pas être enlevée sans outils.
- Ne branchez la fiche secteur dans la prise secteur qu'à la fin de l'installation. Assurez-vous que la prise secteur est accessible après l'installation.
- Si la prise secteur est détachée, ne branchez pas la fiche secteur.
- Ne tirez pas sur le câble secteur pour débrancher l'appareil. Tirez toujours sur la fiche de la prise secteur.
- N'utilisez que des systèmes d'isolation appropriés : des coupe-circuits, des fusibles (les fusibles à visser doivent être retirés du support), un disjoncteur différentiel et des contacteurs.
- L'installation électrique doit comporter un dispositif d'isolation qui vous permet de déconnecter l'appareil du secteur à tous les pôles. Le dispositif d'isolement doit avoir une largeur d'ouverture de contact de 3 mm minimum.
- Fermez bien la porte de l'appareil avant de brancher la fiche à la prise secteur.
- Cet appareil est fourni avec une fiche électrique et un câble d'alimentation.

Types de câbles compatibles pour l'installation ou le remplacement pour l'Europe :

H07 RN-F, H05 RN-F, H05 RRF, H05 VV-F, H05 V2V2-F (T90), H05 BB-F, H05Z1Z1-F

Pour la section du câble, consultez la puissance totale sur la plaque signalétique. Vous pouvez également consulter le tableau :

| Puissance totale (W) | Section du câble (mm ²) |
|----------------------|-------------------------------------|
| maximum 1 380 | 3x0.75 |
| maximum 2 300 | 3x1 |
| maximum 3 680 | 3x1.5 |

Le fil de terre (câble vert/jaune) doit être de 2 cm plus long que les câbles de phase marron et neutre bleu

2.3 Utilisation

AVERTISSEMENT!

Risque de blessures, de brûlures, d'électrocution ou d'explosion.

- Ne modifiez pas les spécifications de cet appareil.
- Assurez-vous que les orifices d'aération ne sont pas obstrués.
- Ne laissez pas l'appareil sans surveillance durant son fonctionnement.
- Éteignez l'appareil après chaque utilisation.
- Soyez prudent lors de l'ouverture de la porte de l'appareil lorsque celui-ci fonctionne. L'air chaud peut être évacué.
- N'utilisez pas l'appareil avec des mains mouillées ou en contact avec de l'eau.
- N'exercez pas de pression sur la porte ouverte.
- N'utilisez pas l'appareil comme plan de travail ou comme espace de rangement.
- Ouvrez la porte de l'appareil avec précaution. L'utilisation d'ingrédients avec de l'alcool peut provoquer un mélange d'alcool et d'air.
- Ne laissez pas des étincelles ou des flammes nues entrer en contact avec l'appareil lorsque vous ouvrez la porte.
- Utilisez toujours du verre et des bocaux approuvés à des fins de conservation.

- Ne placez pas de produits inflammables ou d'éléments imbibés de produits inflammables à l'intérieur, à proximité ou au-dessus de l'appareil.
- Ne communiquez pas votre mot de passe wifi.

⚠ AVERTISSEMENT!

Risque de dommages à l'appareil.

- Pour éviter tout endommagement ou décoloration de l'émail :
 - ne posez pas de plats allant au four ou d'autres objets directement sur le fond de l'appareil.
 - ne placez jamais de feuilles d'aluminium directement sur le fond de la cavité de l'appareil.
 - ne versez pas d'eau directement dans l'appareil chaud.
 - ne conservez pas de plats et de nourriture humides dans l'appareil après avoir terminé la cuisson.
 - Installez ou retirez les accessoires avec précautions.
- La décoloration de l'émail ou de l'acier inoxydable est sans effet sur les performances de l'appareil.
- Utilisez un plat à rôtir pour des gâteaux moelleux. Les jus de fruits provoquent des taches qui peuvent être permanentes.
- N'utilisez que les accessoires fournis avec cet appareil ou recommandés par le fabricant.
- Cuisinez toujours avec la porte de l'appareil fermée.
- Si l'appareil est installé derrière la paroi d'un meuble (par ex. une porte), veuillez à ce que la porte ne soit jamais fermée lorsque l'appareil fonctionne. La chaleur et l'humidité peuvent s'accumuler derrière la porte fermée du meuble et provoquer d'importants dégâts sur l'appareil, votre logement ou le sol. Ne fermez pas la paroi du meuble tant que l'appareil n'a pas refroidi complètement.

2.4 Entretien et nettoyage

⚠ AVERTISSEMENT!

Risque de blessure, d'incendie ou de dommages à l'appareil.

- Avant toute opération d'entretien, désactivez l'appareil et débranchez la fiche secteur.
- Assurez-vous que l'appareil est froid. Les panneaux de verre peuvent se casser.
- Remplacez immédiatement les panneaux de verre de la porte lorsqu'ils sont endommagés. Veuillez contacter le service après-vente agréé.
- Faites attention lorsque vous retirez la porte de l'appareil, celle-ci est lourde.
- Nettoyez régulièrement l'appareil afin de maintenir le revêtement en bon état.
- Nettoyez l'appareil avec un chiffon doux et humide. Utilisez uniquement des produits de lavage neutres. N'utilisez pas de produits abrasifs, de tampons à récurer, de solvants ou d'objets métalliques.
- Si vous utilisez un spray pour four, suivez les consignes de sécurité figurant sur son emballage.

2.5 Nettoyage par pyrolyse

⚠ AVERTISSEMENT!

Risque de blessures, d'incendie, d'émissions chimiques (fumées) en mode pyrolyse.

- Avant d'effectuer un nettoyage par pyrolyse et un préchauffage initial, retirez de la cavité du four :
 - tout résidu alimentaire excessif, déversement et dépôt d'huile ou de graisse.
 - tous les objets amovibles (y compris les grilles, les rails latéraux, etc., fournis avec l'appareil), en particulier les casseroles, poêles, plateaux, ustensiles anti-adhésifs, etc.
- Lisez attentivement toutes les instructions relatives au nettoyage par pyrolyse.
- Tenez les jeunes enfants éloignés de l'appareil lorsque le nettoyage par pyrolyse est en cours. L'appareil devient très chaud et de l'air chaud est libéré des orifices d'aération avant.
- Le nettoyage par pyrolyse est un fonctionnement à haute température qui peut dégager de la fumée provenant des résidus de cuisson et des matériaux de construction. Par conséquent, il est recommandé aux consommateurs de :

- veillez à assurer une bonne ventilation pendant et après le nettoyage par pyrolyse.
- veillez à assurer une bonne ventilation pendant et après le préchauffage initial.
- Ne renversez pas ou n'appliquez pas d'eau sur la porte du four pendant et après le nettoyage par pyrolyse pour éviter d'endommager les panneaux de verre.
- Les fumées dégagées par les fours à pyrolyse / les résidus de cuisson sont décrites comme étant non nocives pour les êtres humains, y compris pour les jeunes ou les personnes à la santé fragile.
- Maintenez les animaux domestiques à l'écart de l'appareil pendant et après le nettoyage par pyrolyse et le préchauffage initial. Les petits animaux de compagnie (en particulier les oiseaux et les reptiles) peuvent être très sensibles aux changements de température et aux fumées émises.
- Les surfaces anti-adhésives des casseroles, des poêles, des plaques, des ustensiles, etc. peuvent être endommagées par le nettoyage par pyrolyse à haute température et peuvent également être source de fumées légèrement nocives.

2.6 Éclairage interne



AVERTISSEMENT!

Risque d'électrocution.

- Concernant la/les lampe(s) à l'intérieur de ce produit et les lampes de rechange vendues séparément : Ces lampes sont conçues pour résister à des conditions physiques extrêmes dans les appareils électroménagers, telles que la température, les vibrations, l'humidité, ou sont conçues pour signaler des informations sur le statut opérationnel de l'appareil. Elles ne sont pas destinées à être utilisées dans d'autres applications et ne conviennent pas à l'éclairage des pièces d'un logement.
- Ce produit contient une source lumineuse de classe d'efficacité énergétique G.
- Utilisez uniquement des ampoules ayant les mêmes spécifications.

2.7 Service

- Pour réparer l'appareil, contactez le service après-vente agréé.
- Utilisez uniquement des pièces de rechange d'origine.

2.8 Mise au rebut



AVERTISSEMENT!

Risque de blessure ou d'asphyxie.

- Contactez votre service municipal pour obtenir des informations sur la marche à suivre pour mettre l'appareil au rebut.
- Débranchez l'appareil.
- Coupez le câble d'alimentation au ras de l'appareil et mettez-le au rebut.

3. DESCRIPTION DU PRODUIT

3.1 Vue d'ensemble

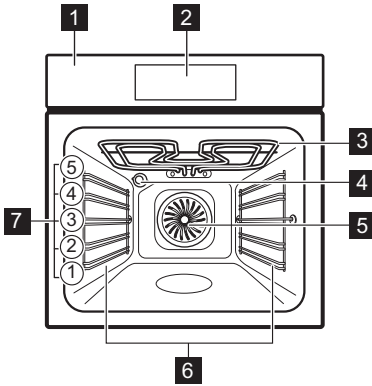

- 1 Panneau de commande
- 2 Affichage
- 3 Résistance
- 4 Éclairage
- 5 Ventilateur
- 6 Support de grille, amovible
- 7 Niveaux de la grille

4. BANDEAU DE COMMANDE

4.1 Vue d'ensemble du bandeau de commande

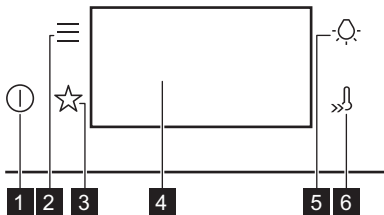

1 Activer / Désactiver
Appuyez et maintenez enfoncé pour allumer et éteindre l'appareil.

2 Menu
Répertorie les options de l'appareil et les fonctions de réglage.

3 Mes programmes
Indique les réglages favoris.

4 Affichage
Affiche les réglages actuels de l'appareil.

5 Interrupteur de l'éclairage
Pour allumer et éteindre l'éclairage.

6 Préchauffage Rapide
Pour activer et désactiver la fonction : Préchauffage Rapide.





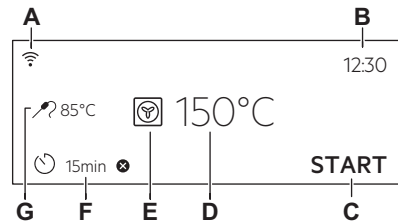

4.2 Affichage

Affichage avec les principales fonctions réglées







- A. Wi-Fi
- B. Heure actuelle
- C. DEMARRER / ARRETER
- D. Température
- E. Modes de cuisson
- F. Minuteur
- G. Sonde de cuisson (uniquement sur certains modèles)

Voyants de l'affichage

-  Pour confirmer la sélection/le réglage.
-  Pour remonter d'un niveau dans le menu.
-  Pour annuler la dernière action.
-  Pour activer et désactiver les options.
-  L'appareil est verrouillé.
-  La fonction de son alarme est activée.
-  Le son alarme et la fonction d'arrêt de cuisson sont activés.

Voyants de l'affichage

-  Seul le message contextuel est activé.
-  Démarrage retardé fonction est activée.
-  Pour annuler le réglage.
-  La connexion Wi-Fi est activée.
-  Télécommande est allumé.



L'écran affiche différents messages. Lorsqu'une fenêtre de message apparaît, appuyez sur l'affichage pour continuer.

5. AVANT LA PREMIÈRE UTILISATION

AVERTISSEMENT!

Reportez-vous aux chapitres concernant la sécurité.

5.1 Première connexion

L'affichage indique un message de bienvenue après la première connexion.

Vous devez régler : Langue, Affichage Luminosité, Son touches, Volume Alarme, Heure actuelle.

5.2 Connexion sans fil

Pour connecter l'appareil, vous avez besoin de :

- Un réseau sans fil avec connexion Internet.
 - Un appareil mobile connecté au même réseau sans fil.
1. Pour télécharger l'application, scannez le code QR situé au dos du manuel d'utilisation. Vous pouvez également télécharger l'application directement depuis l'App Store.
 2. Suivez les instructions de mise en route de l'application.
 3. Allumez l'appareil.
 4. Appuyez sur . Sélectionnez : Configurations / Connexions.

5.  – faites glisser ou appuyez pour allumer ou pour éteindre :: Wi-Fi. Le module sans fil de l'appareil démarre dans les 90 sec.



Pour des raisons de sécurité, le fonctionnement de la télécommande se désactive automatiquement après 24 h. Répétez l'intégration, si nécessaire.

| | |
|----------------|-----------------------------------|
| Fréquence | 2.4 GHz WLAN 2400 - 2483.5 MHz |
| Protocoles | IEEE 802.11b DSSS, 802.11g/n OFDM |
| Puissance max. | EIRP < 20 dBm (100 mW) |
| Module Wi-Fi | NIUS-50 |

5.3 Licences du logiciel

Le logiciel de ce produit contient des composants basés sur un logiciel libre et ouvert. AEG reconnaît pleinement les contributions du logiciel ouvert et des communautés robotiques au projet de développement.

Pour accéder au code source de ces composants logiciels libres et ouverts dont



les conditions de licence doivent être publiées, et pour consulter leurs informations complètes sur le copyright et les conditions de licence applicables, rendez-vous sur : <http://aeg.opensoftwarerepository.com> (dossier NIUS)

5.4 Préchauffage et nettoyage initiaux

Préchauffez l'appareil vide avant la première utilisation et le premier contact avec des aliments. L'appareil est susceptible de dégager des odeurs désagréables et de la fumée. Ventilez la pièce pendant le préchauffage.

1. Retirez tous les accessoires et les supports de grille amovibles de l'appareil.
2. Réglez la fonction . Réglez la température maximale. Reportez-vous à

Utilisation quotidienne. Laissez l'appareil fonctionner pendant 1 h.

3. Réglez la fonction . Réglez la température maximale. Laissez l'appareil fonctionner pendant 15 min.
4. Réglez la fonction . Réglez la température maximale. Laissez l'appareil fonctionner pendant 15 min.
5. Éteignez l'appareil et attendez qu'il refroidisse.
6. Nettoyez l'appareil et les accessoires uniquement avec un chiffon en microfibre, de l'eau chaude et un détergent doux.
7. Remettez les accessoires et les supports d'étagère amovibles à leur position initiale.

6. UTILISATION QUOTIDIENNE

AVERTISSEMENT!

Reportez-vous aux chapitres concernant la sécurité.

6.1 Modes de cuisson

FONCTIONS STANDARD



Gril

Pour faire griller des aliments peu épais et du pain.



Turbo gril

Pour rôti de gros morceaux de viande ou de volaille avec os sur une position de grill. Pour cuire des gratins et faire dorer.



Chaleur tournante

Pour rôti de la viande et cuire des gâteaux. Réglez une température inférieure à celle d'une Cuisine traditionnelle, car le ventilateur répartit la chaleur uniformément à l'intérieur du four.



Plats surgelés

Parfait pour les repas préparés (par ex. frites, pommes quartier ou nems).



Chauffage Haut/ Bas

Pour cuire et rôti des aliments sur une seule position de grille.



Chaleur tournante & bas

Pour cuire des pizzas et autres plats qui nécessitent plus de chaleur par en-dessous.



Chauffage inférieur

Choisissez cette fonction après une cuisson pour dorer davantage les aliments sur le dessous, si besoin. Utilisez le niveau de grille le plus bas.



Cuisson du pain

Pour cuire du pain.



Levée de pâte/pain









Pour accélérer la levée de la pâte levée. Couvrez la surface de la pâte pour éviter qu'elle ne sèche.

PROGRAMMES SPÉCIAUX



Stérilisation

Pour préserver les légumes et les fruits, placez les pots de conserve dans une plaque de cuisson remplie d'eau, en utilisant des pots à baïonnette résistants à la chaleur ou des couvercles à vis de même taille. Utilisez la position de grille la plus basse.

| | |
|---|---|
|  | <p>Déshydratation Pour déshydrater des fruits, des légumes et des champignons en tranches. Pour permettre à l'air saturé en humidité de s'échapper et au fruit de mieux sécher, il est conseillé d'ouvrir la porte du four occasionnellement pendant le processus de séchage.</p> |
|  | <p>Chauffe-plats Pour préchauffer vos assiettes avant de les servir.</p> |
|  | <p>Décongélation Pour décongeler des aliments (fruits et légumes). Le temps de décongélation dépend de la quantité et de la grosseur des plats surgelés.</p> |
|  | <p>Gratiner Pour des plats tels que des lasagnes ou un gratin de pommes de terre. Pour cuire des gratins et faire dorer.</p> |
|  | <p>Cuisson basse température Processus de cuisson à basse température. Il est idéal pour cuire des aliments délicats (par ex., bœuf, veau ou agneau). Pour une saveur plus riche et un meilleur brunissement, faites dorer la viande avant de la placer dans le four.</p> |
|  | <p>Maintien au chaud Pour maintenir les aliments au chaud. Veuillez noter que certains plats peuvent continuer à cuire et sécher tout en restant chauds. Couvrir les plats si nécessaire.</p> |
|  | <p>Chaleur Tournante Humide Cette fonction est conçue pour économiser de l'énergie pendant la cuisson. Lorsque vous utilisez cette fonction, la température à l'intérieur de l'appareil peut différer de la température sélectionnée. La chaleur résiduelle est utilisée. La puissance de chauffage peut être réduite. Pour plus d'informations, reportez-vous à la section Utilisation quotidienne, Notes sur : Chaleur Tournante Humide</p> |
|  | <p>PizzaExpert Pour cuire rapidement une pizza sur une plaque à pizza en acier chauffée à haute température, afin d'obtenir une base croustillante et une croûte moelleuse et aérée. Cette fonction répartit la chaleur uniformément dans l'intérieur du four.</p> |

6.2 Remarques sur : Chaleur Tournante Humide

Cette fonction était utilisée pour se conformer à la classe d'efficacité énergétique et aux exigences Ecodesign (selon les normes EU 65/2014 et EU 66/2014). Tests conformes aux normes : IEC/EN 60350-1.

La porte du four doit être fermée pendant la cuisson pour que la fonction ne soit pas interrompue et que le four fonctionne avec la plus grande efficacité énergétique possible.

Lorsque vous utilisez cette fonction, l'éclairage s'éteint automatiquement au bout de 30 secondes.

Pour les instructions de cuisson, reportez-vous à la section Conseils, Chaleur Tournante Humide. Pour des recommandations générales sur les économies d'énergie, reportez-vous à la section Efficacité énergétique, Conseils sur les économies d'énergie.

6.3 Réglage : Modes de cuisson

1. Mettez en fonctionnement l'appareil. Le mode de cuisson par défaut et la température s'affichent.
2. Appuyez sur le symbole du mode de cuisson  pour accéder au sous-menu.
3. Sélectionnez le mode de cuisson et appuyez sur OK :
4. Réglez la température. Appuyez sur la touche OK.
5. Appuyez sur la touche START .
6. STOP - appuyez pour désactiver le mode de cuisson.
7. Éteignez l'appareil.



Durant certains modes de cuisson, l'éclairage peut s'éteindre automatiquement à une température inférieure à 80 °C.

6.4 Menu

Appuyez sur  pour accéder au menu.

| Élément du menu | Description | |
|------------------|--------------------------------------|---|
| Cuisson assistée | Indique les programmes automatiques. | |
| Nettoyage | Indique les programmes de nettoyage. | |
| Mes programmes | Indique les réglages favoris. | |
| Options | Pour régler l'appareil. | |
| Configurations | Connections | Pour régler la configuration du réseau. |
| | Configuration | Pour régler l'appareil. |
| | Service | Affiche la version et la configuration du logiciel. |

Sous-menu pour : Nettoyage

| Sous-menu | Description |
|-----------------------------------|---------------------|
| Nettoyage par pyrolyse, rapide | Durée : 1 h. |
| Nettoyage par pyrolyse, normale | Durée : 1 h 30 min. |
| Nettoyage par pyrolyse, renforcée | Durée : 2 h 30 min. |

Sous-menu pour : Options

| Sous-menu | Description |
|---------------------|--|
| Eclairage four | Allume et éteint l'éclairage. |
| Sécurité enfants | Empêche l'activation accidentelle de l'appareil. |
| Préchauffage Rapide | Réduit la durée de préchauffage. Uniquement disponible avec certains modes de cuisson. |
| Nettoyage Conseille | Active et désactive le rappel. |
| Affichage Heure | Change le format de l'affichage de l'heure. |

Sous-menu pour : Configurations

Connections

| Sous-menu | Description |
|---------------------------------------|--|
| Wi-Fi | Pour activer et désactiver : Wi-Fi. |
| Télécommande | Pour activer et désactiver la télécommande. Option visible uniquement après avoir activé : Wi-Fi. |
| Fonctionnement à distance automatique | Pour lancer le fonctionnement à distance automatiquement après avoir appuyé sur DEMARRER. Option visible uniquement après avoir activé : Wi-Fi. |
| Réseau | Pour vérifier le statut du réseau et la puissance du signal de : Wi-Fi. |
| Ignorer Réseau | Pour désactiver le réseau actuel de la connexion automatique avec l'appareil. |

Configuration

| Sous-menu | Description |
|----------------------|---|
| Langue | Définit la langue de l'appareil. |
| Affichage Luminosité | Règle la luminosité de l'affichage. |
| Son touches | Active et désactive la tonalité des champs tactiles. Il n'est pas possible de couper la tonalité pour  . |
| Volume Alarme | Règle le volume des signaux sonores et des tonalités des touches. |
| Heure actuelle | Règle l'heure et la date actuelles. |

Service



| Sous-menu | Description |
|---------------------------------|---|
| Mode démo | Code d'activation/désactivation : 2468 |
| Versión du logiciel | Informations sur la version logicielle. |
| Réinitialiser tous les réglages | Restaure les réglages d'usine. |

6.5 Réglage : Cuisson assistée

Le sous-menu Cuisson assistée comprend un ensemble de fonctions et de programmes supplémentaires conçus pour les plats dédiés. Chaque plat de ce sous-menu est fourni avec un réglage approprié. Vous pouvez régler la durée et la température pendant la cuisson.

Pour certains plats, vous pouvez également réaliser la cuisson avec le Poids automatique.

1. Mettez en fonctionnement l'appareil.

2. Appuyez sur la touche .
 3. Appuyez sur . Passez à la Cuisson assistée.
 4. Choisissez un plat ou un type d'aliment.
 5. Placez les aliments dans l'appareil et appuyez sur START.
- Lorsque la fonction se termine, vérifiez si les aliments sont prêts. Prolongez le temps de cuisson si nécessaire.

7. FONCTIONS SUPPLÉMENTAIRES

7.1 Mes programmes ☆

Vous pouvez sauvegarder jusqu'à 3 de vos configurations favorites, tels que le mode de cuisson et le temps de cuisson.

1. Mettez en fonctionnement l'appareil.
2. Sélectionnez le réglage préféré.
3. Appuyez sur la touche .
4. Sélectionnez : Mes programmes / Enregistrer les réglages actuels.
5. Appuyez sur + pour ajouter le réglage à la liste de : Mes programmes.
6. Appuyez sur la touche OK.

 - appuyez pour réinitialiser le réglage.

 - appuyez pour annuler le réglage.

7.2 Verrouillage des touches

Cette fonction permet d'éviter une modification involontaire de la fonction de l'appareil.

1. Mettez en fonctionnement l'appareil.
2. Sélectionnez un mode de cuisson.
3. ☆, » - appuyez simultanément pour activer la fonction.

☆, » - appuyez simultanément pour activer la fonction.

7.3 Sécurité enfants

Cette fonction empêche l'activation accidentelle de l'appareil.

1. Allumez l'appareil.
2. Appuyez sur la touche .

3. Sélectionnez Options / Sécurité enfants.
4. Appuyez sur les lettres du code par ordre alphabétique.
5. Éteignez l'appareil.

Sécurité enfants est activée.



Accès à : Minuteur, Wi-Fi et lampe sont disponibles. La porte est verrouillée lorsque l'appareil est éteint.

Pour permettre l'utilisation de l'appareil, appuyez sur les lettres du code par ordre alphabétique.

Pour désactiver cette fonction, répétez les étapes ci-dessus.

7.4 Arrêt automatique

Pour des raisons de sécurité, si le mode de cuisson est actif et qu'aucun réglage n'est modifié, l'appareil se met à l'arrêt automatiquement au bout d'un certain temps.

|  (°C) |  (h) |
|--|---|
| 30 - 115 | 12.5 |
| 120 - 195 | 8.5 |
| 200 - 245 | 5.5 |
| 250 - maximum | 3 |

Si vous comptez exécuter un mode de cuisson pendant une durée supérieure au temps d'arrêt automatique, réglez la durée de cuisson. Reportez-vous à Fonctions de l'horloge.

L'arrêt automatique ne fonctionne pas avec les fonctions : Eclairage four, Fin de cuisson.

7.5 Ventilateur de refroidissement

Lorsque l'appareil fonctionne, le ventilateur de refroidissement se met automatiquement en marche pour refroidir les surfaces de

l'appareil. Si vous éteignez l'appareil, le ventilateur de refroidissement peut continuer à fonctionner jusqu'à ce que l'appareil refroidisse.

8. FONCTIONS DE L'HORLOGE

8.1 Description des fonctions de l'horloge

| Fonction | Description |
|--------------------------|--|
| Minuteur | Pour définir la durée de la cuisson. Le maximum est de 23 h 59 min. Vous pouvez configurer ce qui se passe lorsque le temps est écoulé en définissant votre préférence : Fin de l'action |
| Fin de l'action | Son alarme - Lorsque le temps est écoulé, le signal retentit. Vous pouvez régler cette fonction à tout moment, même lorsque l'appareil est à l'arrêt. Son et arrêt du four - lorsque le temps est écoulé, le signal retentit et le mode de cuisson s'éteint. Information display - lorsque le temps est écoulé, le message apparaît à l'écran. Vous pouvez régler cette fonction à tout moment, même lorsque l'appareil est à l'arrêt. |
| Démarrage retardé | Pour reporter le début et / ou la fin de la cuisson. |
| Prolongation de la durée | Pour rallonger le temps de cuisson. |
| Compteur | Pour indiquer la durée de fonctionnement de l'appareil. Le maximum est de 23 h 59 min. Vous pouvez activer et désactiver la fonction. Cette fonction n'a aucune incidence sur le fonctionnement du four. |



Certaines fonctions de l'horloge peuvent ne pas être disponibles avec certaines fonctions de cuisson.

8.2 Réglage : Heure actuelle

1. Mettez en fonctionnement l'appareil.
2. Appuyez sur Heure actuelle.
3. Réglez l'heure.
4. Appuyez sur la touche **OK**.



8.3 Réglage : Minuteur

1. Choisissez le mode de cuisson et réglez la température.
2. Appuyez sur la touche .
3. Réglez l'heure. Vous pouvez sélectionner la Fin de l'action préférée en appuyant sur ● ● ●.
4. Appuyez sur **OK**. Répétez l'action jusqu'à ce que l'écran principal soit affiché. S'il ne reste que 10 % du temps de cuisson et que les aliments ne semblent toujours pas cuits, vous pouvez prolonger le temps de cuisson. Vous pouvez également modifier le mode de cuisson. Appuyez sur **+1min** pour prolonger le temps de cuisson.

8.4 Réglage : Démarrage retardé



1. Réglez le mode de cuisson et la température.
2. Appuyez sur la touche .
3. Réglez le temps de cuisson.
4. Appuyez sur la touche ● ● ●.
5. Appuyez sur Démarrage retardé.
6. Choisissez l'heure de début souhaitée.
7. Appuyez sur **OK**. Répétez l'action jusqu'à ce que l'écran principal soit affiché.

8.5 Réglage : Compteur

1. Appuyez sur la touche .
2. Appuyez sur la touche ● ● ●.
3. Appuyez sur Compteur.
4. Faites glisser ou appuyez sur  pour afficher la durée de fonctionnement sur l'écran principal.
5. Appuyez sur **OK**. Répétez l'action jusqu'à ce que l'écran principal soit affiché.

8.6 Modification des réglages du minuteur

Vous pouvez modifier la durée à tout moment en cours de cuisson.

1. Appuyez sur la touche .
2. Réglez la valeur du minuteur.
3. Appuyez sur la touche .

9. UTILISATION DES ACCESSOIRES

AVERTISSEMENT!

Reportez-vous aux chapitres concernant la sécurité.

9.1 Insertion des accessoires

Accessoires disponibles en fonction du modèle. Scannez le code QR pour vérifier comment utiliser les accessoires fournis avec votre appareil. Vous pouvez commander les accessoires en option séparément. Pour plus d'informations, veuillez contacter votre revendeur local.



Une petite indentation sur le dessus apporte plus de sécurité et empêche l'inclinaison. Les indentations sont également des dispositifs anti-bascule. Le rebord de la grille empêche les ustensiles de cuisine de glisser hors de la grille.

Insérez l'accessoire (grille métallique/plaque) entre les rails du support de grille.

Assurez-vous que la clayette touche l'arrière de l'intérieur du four et que les pieds pointent vers le bas.

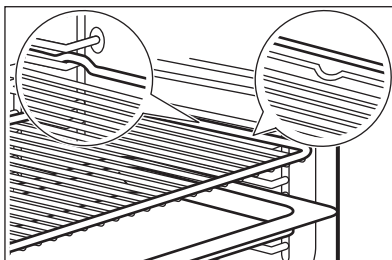

Si votre plateau a une pente, positionnez-le vers l'arrière de l'intérieur du four.

S'il y a une inscription sur l'accessoire, assurez-vous qu'il est face à vous.

Si vous utilisez un plateau avec des trous, placez le plateau/la poêle en dessous pour recueillir les liquides égouttants.

10. CONSEILS

10.1 Recommandations de cuisson

Les températures et temps de cuisson se trouvant dans les tableaux ne sont indiqués qu'à titre indicatif. Elles varient selon les recettes, la qualité et la quantité des ingrédients utilisés.

Votre appareil peut cuire ou rôtir différemment de votre appareil précédent. Les conseils ci-dessous contiennent les réglages de température, les temps de cuisson et les positions de grilles recommandés pour des types d'aliments spécifiques.

Comptez les niveaux de grille à partir du bas du four.

Si vous ne trouvez pas les réglages appropriés pour une recette spécifique, cherchez-en une qui s'en rapproche.

Pour des conseils sur les économies d'énergie, reportez-vous à la section Efficacité énergétique.

Symboles utilisés dans les tableaux :





Type d'aliment



Mode de cuisson



Température

| | |
|---|------------------------|
|  | Accessoire |
|  | Niveau de la grille |
|  | Heure de cuisson (min) |





10.2 Chaleur Tournante Humide - accessoires recommandés





Utilisez les moules et récipients foncés et non réfléchissants. Ils offrent une meilleure absorption de la chaleur que les plats réfléchissants de couleur claire.

- **Plaque à pizza** - sombre, non réfléchissante, diamètre 28 cm
- **Plat de cuisson** - sombre, non réfléchissant, diamètre 26 cm
- **Ramequins** - céramique, diamètre 8 cm, hauteur 5 cm
- **Moules à flan** - sombre, non réfléchissant, diamètre 28 cm

10.3 Chaleur Tournante Humide





Pour de meilleurs résultats, suivez les suggestions indiquées dans le tableau ci-dessous.

|  |  | °C |  |  |
|---|---|-----|---|---|
| Petits pains sucrés, 16 morceaux | Plateau de cuisson ou plat à rôtir | 180 | 2 | 20 - 30 |
| Petits pains, 9 morceaux | Plateau de cuisson ou plat à rôtir | 180 | 2 | 30 - 40 |
| Pizza, surgelée, 0,35 kg | grille métallique | 220 | 2 | 10 - 15 |
| Gâteau roulé | Plateau de cuisson ou plat à rôtir | 170 | 2 | 25 - 35 |
| Brownie | Plateau de cuisson ou plat à rôtir | 175 | 3 | 25 - 30 |
| Soufflé, 6 morceaux | ramequins en céramique sur une grille métallique | 200 | 3 | 25 - 30 |
| Fond de tarte en génoise | moule à tarte sur une grille métallique | 180 | 2 | 15 - 25 |
| Gâteau à étages | Plat de cuisson sur la grille métallique | 170 | 2 | 40 - 50 |
| Poisson poché, 0,3 kg | Plateau de cuisson ou plat à rôtir | 180 | 3 | 20 - 25 |
| Poisson entier, 0,2 kg | Plateau de cuisson ou plat à rôtir | 180 | 3 | 25 - 35 |
| Filet de poisson, 0,3 kg | plaque à pizza sur la grille métallique | 180 | 3 | 25 - 30 |
| Viande pochée, 0,25 kg | Plateau de cuisson ou plat à rôtir | 200 | 3 | 35 - 45 |
| Chachlyk, 0,5 kg | Plateau de cuisson ou plat à rôtir | 200 | 3 | 25 - 30 |
| Cookies, 16 morceaux | Plateau de cuisson ou plat à rôtir | 180 | 2 | 20 - 30 |
| Meringues, 24 morceaux | Plateau de cuisson ou plat à rôtir | 180 | 2 | 25 - 35 |

|  |  | °C |  |  |
|---|---|-----|---|---|
| Muffins, 12 morceaux | Plateau de cuisson ou plat à rôtir | 170 | 2 | 30 - 40 |
| Petite pâtisserie salée, 20 morceaux | Plateau de cuisson ou plat à rôtir | 180 | 2 | 25 - 30 |
| Biscuits à pâte sablée, 20 morceaux | Plateau de cuisson ou plat à rôtir | 150 | 2 | 25 - 35 |
| Tartelettes, 8 morceaux | Plateau de cuisson ou plat à rôtir | 170 | 2 | 20 - 30 |
| Légumes, pochés, 0,4 kg | Plateau de cuisson ou plat à rôtir | 180 | 3 | 35 - 45 |
| Omelette végétarienne | plaque à pizza sur la grille métallique | 200 | 3 | 25 - 30 |
| Légumes méditerranéens, 0,7 kg | Plateau de cuisson ou plat à rôtir | 180 | 4 | 25 - 30 |

10.4 Informations pour les laboratoires d'essais

Tests conformes à la norme IEC 60350-1.

|  |  |  |  | °C |  |
|---|---|---|---|-----------|---|
| Petits gâteaux, 20 par plaque | Chauffage Haut/ Bas | Plateau de cuisson | 3 | 170 | 20 - 35 |
| Petits gâteaux, 20 par plaque | Chaleur tournante | Plateau de cuisson | 3 | 150 - 160 | 20 - 35 |
| Petits gâteaux, 20 par plaque | Chaleur tournante | Plateau de cuisson | 2 et 4 | 150 - 160 | 20 - 35 |
| Tarte aux pommes, 2 moules Ø20 cm | Chauffage Haut/ Bas | Grille métallique | 2 | 180 | 70 - 90 |
| Tarte aux pommes, 2 moules Ø20 cm | Chaleur tournante | Grille métallique | 2 | 160 | 70 - 90 |
| Génoise, moule à gâteau Ø26 cm ¹⁾ | Chauffage Haut/ Bas | Grille métallique | 2 | 170 | 40 - 50 |
| Génoise, moule à gâteau Ø26 cm ¹⁾ | Chaleur tournante | Grille métallique | 2 | 160 | 40 - 50 |
| Génoise, moule à gâteau Ø26 cm ¹⁾ | Chaleur tournante | Grille métallique | 2 et 4 | 160 | 40 - 60 |
| Biscuits sablés | Chaleur tournante | Plateau de cuisson | 3 | 140 - 150 | 20 - 40 |
| Biscuits sablés | Chaleur tournante | Plateau de cuisson | 2 et 4 | 140 - 150 | 25 - 45 |
| Biscuits sablés | Chauffage Haut/ Bas | Plateau de cuisson | 3 | 140 - 150 | 25 - 45 |



Pain grillé¹⁾



Gril



Grille métal-
lique



4



max.



1 - 5

1) Préchauffez l'appareil pendant 10 minutes.

11. ENTRETIEN ET NETTOYAGE

AVERTISSEMENT!

Reportez-vous aux chapitres concernant la sécurité.

11.1 Remarques concernant le nettoyage

Agents nettoyants

- Nettoyez l'avant de l'appareil uniquement avec un chiffon en microfibre imbibé d'eau tiède et d'un détergent doux.
- Utilisez une solution de nettoyage pour nettoyer les surfaces métalliques.
- Nettoyez les taches avec un détergent doux.

Utilisation quotidienne

- Essayez l'intérieur de l'appareil après chaque utilisation. L'accumulation de graisse ou d'autres résidus peut provoquer un incendie.
- De l'humidité peut se déposer dans l'enceinte de l'appareil ou sur les vitres de la porte. Pour diminuer la condensation, laissez fonctionner l'appareil pendant 10 minutes avant la cuisson. Ne conservez pas les aliments dans l'appareil pendant plus de 20 minutes. Séchez l'intérieur de l'appareil uniquement avec un chiffon en microfibre après chaque utilisation.

Accessoires

- Nettoyez tous les accessoires après chaque utilisation et laissez-les sécher. Utilisez uniquement un chiffon en microfibre avec de l'eau tiède et un détergent doux. Ne lavez pas les accessoires au lave-vaisselle.
- Ne nettoyez pas les accessoires antiadhésifs avec un produit nettoyant abrasif ou des objets tranchants.

11.2 Retrait des supports de grille

Retirez les supports de grille pour nettoyer le four.

1. Éteignez l'appareil et attendez qu'il refroidisse.
2. Écartez l'avant du support de grille de la paroi latérale.
3. Écartez l'arrière du support de grille de la paroi latérale et retirez-le.

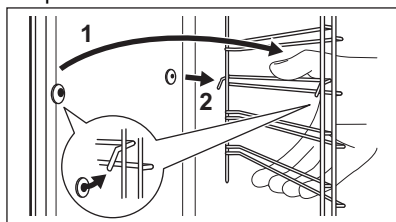

4. Remettez les supports de grille à leur position initiale. Répétez les étapes dans l'ordre inverse.

Si les rails télescopiques sont fournis, les goupilles de retenue doivent pointer vers l'avant.

11.3 Nettoyage par pyrolyse

Utilisez-la pour nettoyer l'appareil et brûler les résidus.

AVERTISSEMENT!

Risque de brûlure.

ATTENTION!

Si un autre appareil est installé dans le même meuble, ne l'utilisez pas en même temps que cette fonction. Vous risqueriez d'endommager le four.

Ne démarrez pas la fonction si vous n'avez pas entièrement fermé la porte du four.

1. Assurez-vous que l'appareil est froid.

- Retirez tous les accessoires.
- Nettoyez l'intérieur du four et la vitre interne de la porte avec de l'eau tiède, un chiffon doux et un détergent doux.
- Allumez l'appareil.

- Appuyez sur la touche  / Nettoyage.
- Sélectionnez le mode de nettoyage.

Lorsque le nettoyage commence, la porte du four se verrouille et l'éclairage s'éteint. Le ventilateur de refroidissement fonctionne à vitesse élevée.

STOP - appuyez pour interrompre le nettoyage avant qu'il ne soit terminé.

N'utilisez pas l'appareil tant que le symbole de verrouillage de la porte reste affiché.

- Une fois le nettoyage terminé, mettez à l'arrêt le four et attendez qu'il soit froid.
- Nettoyez l'intérieur du four avec un chiffon doux. Retirez les résidus du fond du four.

11.4 Nettoyage Conseillé

Lorsque le rappel apparaît, un nettoyage est recommandé.

Utilisez la fonction : Nettoyage par pyrolyse.

11.5 Retrait et installation de la porte

Vous pouvez retirer la porte du four et les panneaux en verre internes pour les nettoyer. Lisez toutes les instructions du chapitre « Retrait et installation de la porte » avant de retirer les panneaux de verre.

ATTENTION!

N'utilisez pas l'appareil sans les panneaux en verre.

- Ouvrez complètement la porte et saisissez les 2 charnières de porte.

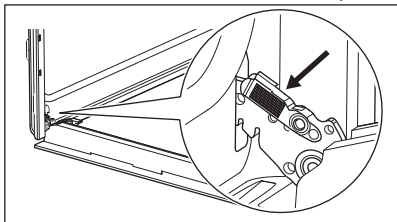

- Soulevez et tirez les loquets jusqu'à ce qu'ils produisent un clic.

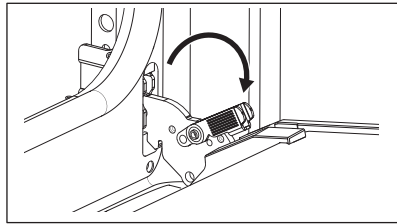

- Fermez la porte du four à mi-chemin de la première position d'ouverture. Puis, soulevez et tirez pour retirer la porte de son emplacement.

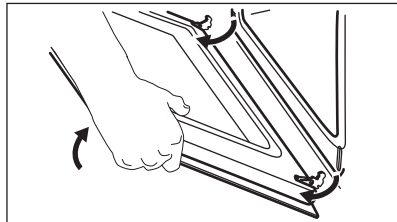

- Posez la porte sur un chiffon doux placé sur une surface stable.
- Tenez le cache de porte **A** sur le bord supérieur de la porte des deux côtés et poussez vers l'intérieur pour libérer le joint du clip.

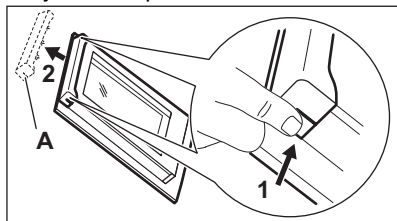

- Retirez le cache de la porte en le tirant vers l'avant.
- Saisissez les panneaux de verre de la porte par leur bord supérieur un par un et dégagez-les du guide. Assurez-vous que la vitre glisse entièrement hors de ses supports.

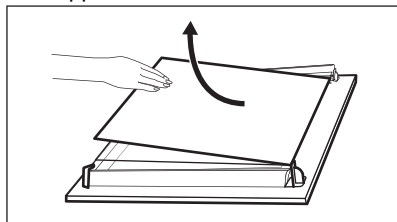

8. Nettoyez les panneaux en verre à l'eau savonneuse. Essuyez soigneusement les panneaux de verre. Ne passez pas les panneaux en verre au lave-vaisselle.
9. Après le nettoyage, installez les panneaux de verre et la porte du four. Veillez à replacer les panneaux de verre dans le bon ordre. Vérifiez le symbole/ l'impression sur le côté du panneau de verre. Si la porte est installée correctement, vous entendrez un clic lors de la fermeture des loquets.



La zone d'impression **B** (si présente) doit faire face à l'intérieur du four.

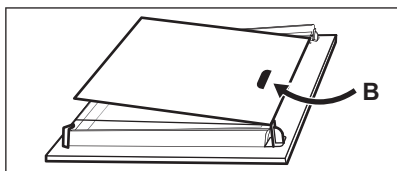

11.6 Remplacement de l'ampoule



AVERTISSEMENT!

Risque d'électrocution.
L'éclairage peut être chaud.

1. Éteignez l'appareil et attendez qu'il refroidisse.
2. Débranchez l'appareil.
3. Placez le chiffon sur le sol du four.



ATTENTION!

Tenez toujours la lampe halogène avec un chiffon pour éviter que les résidus de graisse ne brûlent sur la lampe.

Lampe arrière

1. Tournez le couvercle en verre pour le retirer.
2. Nettoyez le couvercle en verre.
3. Remplacez l'ampoule par une ampoule adéquate résistant à une température de 300°C.
4. Installez le couvercle en verre.

12. DÉPANNAGE



AVERTISSEMENT!

Reportez-vous aux chapitres concernant la sécurité.

12.1 En cas d'anomalie de fonctionnement...

Description du problème

Cause et solution

Vous ne pouvez pas mettre l'appareil en fonctionnement ni le faire fonctionner.

L'appareil n'est pas branché à une source d'alimentation électrique ou le branchement est incorrect.

| Description du problème | Cause et solution |
|---|--|
| L'appareil ne chauffe pas. | L'horloge n'est pas réglée. Pour régler l'horloge, reportez-vous à la section Fonctions de l'horloge. <hr/> La porte n'est pas correctement fermée. <hr/> Le fusible a disjoncté. Vérifiez que le fusible est bien la cause de l'anomalie. Si le problème se reproduit, faites appel à un électricien qualifié. <hr/> Sécurité enfants est activée. |
| L'éclairage est éteint. | L'ampoule est grillée. Remplacez l'ampoule. Pour plus de détails, reportez-vous à la section Entretien et nettoyage. |
|  Une coupure de courant arrête toujours la procédure de nettoyage. Répétez le nettoyage s'il est interrompu par une coupure de courant. | |
| Problème avec le signal du réseau Wi-Fi. | Vérifiez que votre appareil mobile est bien connecté au réseau sans fil. Vérifiez votre réseau Wi-Fi et votre routeur. Redémarrez le routeur. |
| Nouveau routeur installé ou configuration du routeur modifiée. | Pour configurer à nouveau l'appareil et l'appareil mobile, reportez-vous à la section Avant la première utilisation, Connexion sans fil. |
| La puissance du signal du réseau sans fil est faible. | Déplacez le routeur aussi près que possible de l'appareil. |
| Le signal sans fil est perturbé par un four à micro-ondes qui se trouve près de l'appareil. | Éteignez le four à micro-ondes. Évitez d'utiliser simultanément le four à micro-ondes et la télécommande de l'appareil. Les micro-ondes perturbent les signaux WiFi. |
| La fonction PizzaExpert s'arrête et un message initial apparaît sur l'écran. | Vous avez modifié la température pendant la phase de préchauffage. Appuyez sur Suivant sur le premier message, puis appuyez sur Démarrer pour reprendre le préchauffage avec la température nouvellement définie. |

12.2 Codes d'erreur

Quand une erreur de logiciel se produit, l'affichage indique un message d'erreur. Vous trouverez la liste des problèmes dans le tableau ci-dessous. Lorsque le message d'erreur suivant continue à apparaître sur l'affichage, un sous-système défectueux a peut-être été désactivé. Dans ce cas, vous devez contacter votre revendeur ou un service après-vente agréé.

| Code et description | Solution |
|--|--|
| F102 - la porte n'est pas complètement fermée ou le verrouillage de la porte est cassé. | Refermez la porte. Mettez à l'arrêt puis de nouveau en fonctionnement l'appareil. |
| F240, F439 - les champs tactiles de l'affichage ne fonctionnent pas correctement. | Nettoyez la surface de l'affichage. Vérifiez que les champs tactiles sont propres. |
| F601 - il y a un problème au niveau du signal Wi-Fi. | Vérifiez votre connexion réseau. Reportez-vous à la section Avant la première utilisation, Connexion sans fil. |
| F604 - la première connexion au Wi-Fi a échoué. | Mettez à l'arrêt et de nouveau en fonctionnement l'appareil, puis réessayez. Reportez-vous à la section Avant la première utilisation, Connexion sans fil. |

| Code et description | Solution |
|---|--|
| F908 - le système de l'appareil ne peut pas se connecter au bandeau de commande. | Mettez à l'arrêt puis de nouveau en fonctionnement l'appareil. |
| F602, F603 - le Wi-Fi n'est pas disponible. 1) | Mettez à l'arrêt puis en fonctionnement l'appareil. |

1) Si l'une de ces erreurs se produit, les autres fonctions de l'appareil continuent à fonctionner normalement.

12.3 Données de maintenance

Si vous ne trouvez pas de solution au problème, veuillez contacter votre revendeur ou un service après-vente agréé.

Les informations nécessaires au service après-vente figurent sur la plaque signalétique. La plaque signalétique se trouve sur le cadre avant de l'appareil. Elle est visible lorsque vous ouvrez la porte. Ne retirez pas la plaque signalétique de la cavité de l'appareil.

Nous vous recommandons d'écrire les informations ici :

Modèle (MOD.) :

Référence produit (PNC) :

Numéro de série (SN) :

13. EFFICACITÉ ÉNERGÉTIQUE

13.1 Fiche d'informations sur le produit et informations sur le produit conformément aux réglementations européennes sur l'étiquetage énergétique et l'écoconception

| | |
|---|----------------------|
| Nom du fournisseur | AEG |
| Identification du modèle | TX7PB62FSB 949288052 |
| Indice d'efficacité énergétique | 61.2 |
| Classe d'efficacité énergétique | A++ |
| Consommation d'énergie avec charge standard, en mode conventionnel | 0.93 kWh/cycle |
| Consommation d'énergie avec charge standard, en mode chaleur tournante | 0.52 kWh/cycle |
| Nombre de cavités | 1 |
| Source de chaleur | Électricité |
| Volume | 72 l |
| Type de four | Four encastrable |
| Masse | 37.6 kg |
| IEC/EN 60350-1 - Appareils de cuisson domestiques électriques - Partie 1 : Cuisinières, fours, fours à vapeur et grils : Méthodes de mesure des performances. | |

13.2 Informations produits pour la consommation d'énergie et le temps maximum requis pour atteindre le mode faible puissance applicable

| | |
|--|--------|
| Consommation d'énergie en mode veille | 0.8 W |
| Consommation d'énergie en mode « veille » en réseau | 2.0 W |
| Temps maximum requis pour que l'équipement atteigne automatiquement le mode basse puissance applicable | 20 min |

Pour savoir comment activer et désactiver la connexion réseau sans fil, reportez-vous à Avant la première utilisation.

13.3 Conseils pour économiser l'énergie

Les conseils ci-dessous vous aideront à économiser de l'énergie lors de l'utilisation de votre appareil.

Assurez-vous que la porte de l'appareil est fermée lorsque l'appareil est en marche.

Évitez d'ouvrir l'appareil trop souvent pendant la cuisson. Nettoyez régulièrement le joint de porte et assurez-vous qu'il est bien en place.

Utilisez des plats en métal et des moules et récipients foncés et non réfléchissants pour accroître les économies d'énergie.

Ne préchauffez pas l'appareil avant la cuisson, sauf recommandation spécifique.

Lorsque vous préparez plusieurs plats à la fois, faites en sorte que les pauses entre les cuissons soient aussi courtes que possible.

Cuisson avec ventilation

Si possible, utilisez les fonctions de cuisson avec la ventilation pour économiser de l'énergie.

Chaleur résiduelle

Si la cuisson doit durer plus de 30 minutes, réduisez la température de l'appareil au minimum 3 à 10 minutes avant la fin de la cuisson. La chaleur résiduelle à l'intérieur de l'appareil poursuivra la cuisson.

Utilisez la chaleur résiduelle pour garder les aliments au chaud ou réchauffer d'autres plats.

Lorsque vous mettez l'appareil à l'arrêt, l'écran indique la chaleur résiduelle ou la température.

Si un programme avec Durée est activé et que le temps de cuisson est supérieur à 30 minutes, les éléments chauffants s'éteignent automatiquement plus tôt dans certaines fonctions de l'appareil.

Maintien des aliments au chaud

Sélectionnez la température la plus basse possible pour utiliser la chaleur résiduelle et garder les aliments au chaud. La température ou le voyant de chaleur résiduelle s'affichent.

Cuisson avec l'éclairage éteint

Éteignez l'éclairage en cours de cuisson. Ne l'allumez que lorsque vous en avez besoin.

Chaleur Tournante Humide

Fonction conçue pour économiser de l'énergie en cours de cuisson.

Lorsque vous utilisez cette fonction, l'éclairage s'éteint automatiquement au bout de 30 secondes. Vous pouvez rallumer l'éclairage, mais cela réduira les économies d'énergie.

Wi-Fi

Si possible, désactivez le Wi-Fi pour économiser de l'énergie.

14. CONSIDÉRATIONS ENVIRONNEMENTALES

Recyclez les matériaux portant le symbole . Placez l'emballage dans les conteneurs appropriés pour le recycler. Contribuez à la protection de l'environnement et de la santé

humaine en recyclant les déchets des appareils électriques et électroniques. Ne jetez pas les appareils marqués du symbole  avec les déchets ménagers. Rapportez ce

produit à votre centre de recyclage local ou
renseignez-vous auprès de votre mairie.

FR Concerne la France uniquement :



FR

Cet appareil,
ses accessoires
et cordons
se recyclent

REPRISE
À LA LIVRAISON



OU

À DÉPOSER
EN MAGASIN



OU

À DÉPOSER
EN DÉCHÈTERIE



Points de collecte sur www.quefairedemesdechets.fr
Privilégiez la réparation ou le don de votre appareil !



FR



