



FR Manuel d'utilisation | **Machine à café**

NKC8N7T

NKC8N7B

TC8NK7T

TC8NK7B

CK7100T

CK7100B

PSC8000T

PSC8000B



Bienvenue chez AEG ! Merci d'avoir choisi un de nos produits.



Pour les conseils d'utilisation, dépannage, assistance et réparations, visiter : aeg.com/support

Sujet à modification sans préavis.

CONTENU

1. INFORMATIONS SUR LA SÉCURITÉ	2
2. INSTRUCTIONS DE SÉCURITÉ	4
3. DESCRIPTION DU PRODUIT	6
4. PANNEAU DE COMMANDE	7
5. AVANT LA PREMIÈRE UTILISATION	8
6. UTILISATION QUOTIDIENNE	8
7. ENTRETIEN ET NETTOYAGE	11
8. DÉTARTRAGE	12
9. RÉGLAGE DURETÉ DE L'EAU	12
10. FILTRE ADOUCISSEUR D'EAU	12
11. DONNÉES TECHNIQUES	13
12. QUESTIONS ENVIRONNEMENTALES	13
13. EFFICACITÉ ÉNERGÉTIQUE	13
14. MESSAGES AFFICHÉS À L'ÉCRAN	13
15. DÉPANNAGE	15

1. ⚠ INFORMATIONS SUR LA SÉCURITÉ

Avant d'installer et d'utiliser l'appareil, lire attentivement les instructions fournies. Le fabricant n'est pas responsable si une installation ou une utilisation incorrecte provoque des blessures et des dommages. De toutes les façons, conserver les instructions avec la machine pour référence future.

1.1 Sécurité des enfants et des personnes vulnérables

- La machine n'est pas destinée à être utilisée par des personnes ayant des capacités physiques, sensorielles ou mentales réduites, ou ayant une expérience et des connaissances insuffisantes, à moins qu'elles ne soient correctement surveillées ou qu'elles n'aient reçu des instructions sur l'utilisation sûre de l'appareil par une personne responsable de leur sécurité.
- Les enfants doivent être surveillés pour s'assurer qu'ils ne jouent pas avec la machine.
- Pour les marchés européens uniquement :

2 FRANÇAIS

- Cette machine peut être utilisée par des enfants âgés de 8 ans et plus à condition qu'ils soient supervisés ou qu'ils aient reçu des instructions sur l'utilisation en toute sécurité de la machine et qu'ils soient conscients des dangers encourus. Les opérations de nettoyage et d'entretien par l'utilisateur ne doivent pas être réalisées par des enfants à moins qu'ils ne soient âgés d'au moins 8 ans et qu'ils agissent sous surveillance. Tenir la machine et son câble hors de la portée des enfants âgés de moins de 8 ans.
- Les enfants ne doivent pas jouer avec la machine.

1.2 Sécurité générale

- Utilisation prévue : cette machine est conçue et développée pour préparer des boissons à base de lait, de café et d'eau chaude. Le fabricant ne répond pas de dommages découlant d'un usage impropre de la machine.
- La surface des éléments de chauffage reste chaude après usage et l'extérieur de la machine peut garder la chaleur pendant quelques minutes en fonction de l'utilisation.
- Nettoyez tous les composants à fond, en prenant particulièrement soin des pièces en contact avec le café et le lait.
- Le nettoyage et l'entretien, destinés à être effectués par l'utilisateur, ne doivent pas être réalisés par des enfants sans surveillance.
- Ne jamais plonger la machine dans l'eau.
- ATTENTION: Afin de ne pas endommager la machine, ne pas utiliser d'agents alcalins de nettoyage lors du nettoyage, utiliser un chiffon doux et un détergent léger.
- Cette machine est uniquement à usage domestique. Elle n'est pas conçue pour travailler dans des pièces servant de cuisine au personnel de magasins, bureaux et autres zones de travail, fermes auberges, hôtels, motels et autres structures d'accueil, chambres à louer.
- Si la fiche ou le cordon d'alimentation sont abîmés, faites-les

remplacer par le Support technique pour éviter tout risque.

- Machines avec cordon amovible : éviter les éclaboussures d'eau sur le connecteur du cordon d'alimentation ou la prise à l'arrière de l'appareil.
- **AVERTISSEMENT:** Modèles avec des surfaces en verre : ne pas utiliser la machine si la surface est fêlée.
- Pour les marchés européens uniquement :
- Les machines ne peuvent être utilisées par des personnes ayant des capacités physiques, sensorielles ou mentales réduites ou un manque d'expérience et de connaissances que si elles sont surveillées ou ont reçu des instructions sur l'utilisation sûre de la machine et comprennent les dangers impliqués.
- Toujours débrancher la machine lorsqu'elle n'est pas utilisée et avant de la nettoyer.



Les surfaces indiquant ce symbole deviennent chaudes durant l'utilisation (le symbole est présent uniquement sur certains modèles).

2. INSTRUCTIONS DE SÉCURITÉ

2.1 Installation



AVERTISSEMENT !

Cette machine ne doit être installée que par du personnel qualifié.

Lire attentivement ces instructions avant d'utiliser la machine.

- Conservez-les soigneusement
- La non observation de ce mode d'emploi peut causer des lésions ou endommager la machine.
- Ne jamais toucher la machine avec les mains mouillées.
- Ne jamais toucher la fiche les mains mouillées.
- Assurez-vous que la prise de courant utilisée est toujours accessible, pour que vous puissiez débrancher la machine en cas de besoin.
- Pour débrancher l'appareil, saisir la fiche et la retirer de la prise.
- Ne pas tirer sur le fil, cela pourrait l'endom-

mager.

- Pour déconnecter complètement la machine, placez l'interrupteur principal (A1) sur le côté de la machine en position 0.
- Si la machine est en panne, ne pas essayer de la réparer.
- Désactivez-la à l'aide de l'interrupteur général (A1) débranchez-la et adressez-vous au Support technique.
- Gardez tous les emballages (sacs en plastique) hors de portée des enfants.
- Installez la machine conformément aux instructions du manuel pour vous assurer qu'il n'y a pas de déversement lorsqu'elle est retirée de son cadre.
- La machine est équipée d'un ventilateur de refroidissement.
Il se met en marche à chaque sortie de café, vapeur ou eau chaude.
Après quelques minutes, le ventilateur se désactive automatiquement.

Types de câbles adaptés pour l'installation ou le remplacement :

H05 VV-F, H05 V2V2-F (T90)

Pour la taille du câble, voir la puissance totale indiquée sur la plaque signalétique. Un autre tableau peut également être consulté :

Puissance totale (W)	Taille de câble (mm2)
maximum 2300	3 x 1

2.2 Raccordement électrique



AVERTISSEMENT !

Risque d'incendie et de chocs électriques.

- Vérifiez que la tension d'alimentation correspond à la valeur indiquée sur la plaque signalétique sur le côté de la machine. Connectez la machine à une prise de courant correctement installée et mise à la terre uniquement avec un courant minimum de 10A. S'il y a incompatibilité entre la prise de courant et la fiche de la machine, appelez un électricien pour qu'il remplace la prise. Pour respecter les directives en matière de sécurité, vous devez utiliser pour l'installation un interrupteur omnipolaire ayant une distance minimale de 3 mm entre les contacts. N'utilisez ni prises multiples ni rallonges.
- L'alimentation doit comporter des sectionneurs de sécurité conformes à la réglementation d'installation en vigueur dans le pays d'installation.

2.3 Utilisation de la machine



AVERTISSEMENT !

Risque de blessure, de brûlure, de choc électrique ou d'explosion.

- Pendant l'utilisation, la machine produit de l'eau chaude et de la vapeur. Évitez les éclaboussures d'eau chaude ou de vapeur. Utilisez les boutons ou les poignées.
- Ne saisissez pas la machine à café lorsqu'elle est hors de son cadre. Ne placez pas de récipients contenant des liquides ou des matériaux inflammables ou corrosifs sur la machine, qu'ils soient extraits ou insérés. Placez les accessoires néces-

saires à la préparation du café (doseur par ex.) dans le support spécial.

Ne posez aucun objet encombrant ou instable sur la machine, pour ne pas risquer de bloquer le mouvement de cette dernière.

Ne laissez pas les enfants et les animaux s'arrêter ou rester près de la machine lorsqu'elle a été retirée de son cadre.

N'utilisez pas la machine hors de son cadre.

Ne laissez pas la machine hors de son cadre sauf si c'est strictement nécessaire.

- N'utilisez pas la machine si elle a été retirée de son cadre. Vérifiez que la machine est désactivée avant de la retirer. Exception faite pour le réglage du moulin à café, qui doit être effectué quand la machine est en dehors (voir chapitre « Réglage du moulin à café »).

- Utilisez uniquement des accessoires et des pièces de rechange d'origine ou homologués par le fabricant.

- Cette machine est conçue et développée pour préparer du café et des boissons chaudes.

Toute autre utilisation est jugée impropre. Cette machine n'est pas adaptée pour un usage commercial.

Le fabricant ne répond pas de dommages découlant d'un usage impropre de la machine.

Cette machine peut être installée sur un four encastré si l'arrière de ce dernier est équipé d'un ventilateur de refroidissement (puissance maximale du microondes : 3 kW).

- Le fabricant ne répond pas de dommages découlant de la non observation de ce mode d'emploi.

2.4 Entretien et nettoyage



AVERTISSEMENT !

Risque de blessure, d'incendie ou de dommages à la machine.

- Désactivez toujours la machine avant l'entretien.
- Nettoyez-la avec un chiffon doux et humide. Utilisez uniquement des détergents neutres. N'utilisez pas de produits abrasifs, de tampons de nettoyage abrasifs, de solvants ou d'objets métalliques.
- L'appareil ne doit pas être immergé dans l'eau (EN/IEC 60335-2-15).

2.5 Assistance

- Pour toute réparation, contactez le Support technique agréé.
- Utilisez uniquement des pièces de rechange originales.

2.6 Mise au rebut



AVERTISSEMENT !

Risque de blessure ou d'étouffement.

- Débranchez la machine du secteur.
- Retirez le câble réseau près de la machine et jetez-le correctement.

3. DESCRIPTION DU PRODUIT

3.1 Aperçu général

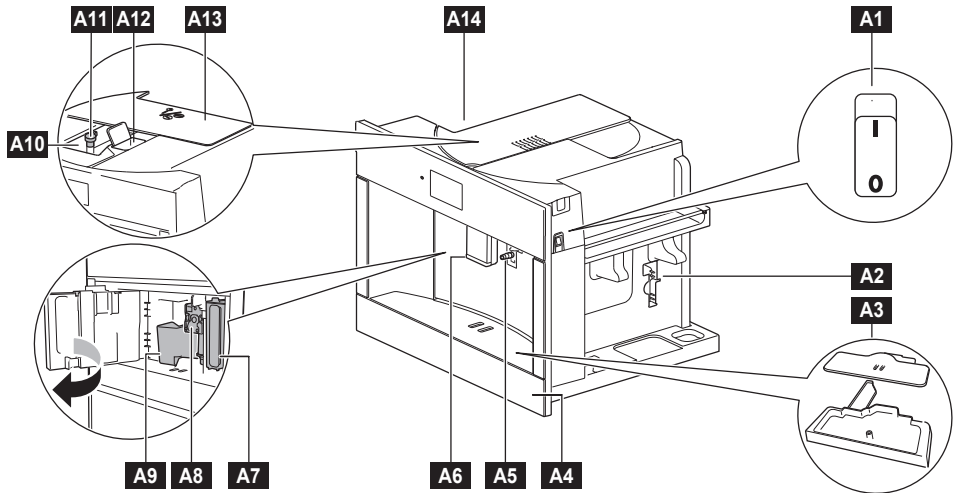

A1 Interrupteur général

A2 Compartiment des accessoires (gauche/droite)

A3 Égouttoir

A4 Couvercle égouttoir

A5 Buse de raccordement eau chaude/vapeur

A6 Buses café (réglables en hauteur)

A7 Retirer le réservoir d'eau

A8 Unité d'infusion

A9 Bac marc de café usagé

A10 Bac grains de café

A11 Cadran de réglage taille mouture

A12 Entonnoir de café moulu

A13 Couvercle pivotant

A14 Chauffe-tasse (gauche)

Température moyenne 35°C avec fonction chauffe-tasse activée et désactivation automatique réglée sur au moins 2 h

3.2 Accessoires

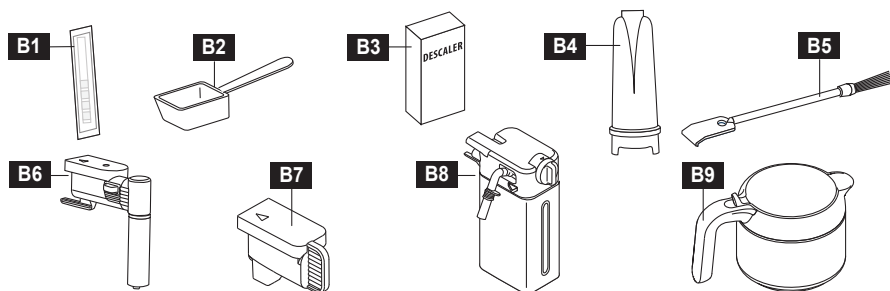

- B1** Papier indicateur « test de dureté totale »
- B2** Pelle à café moulu
- B3** Détartrant *
- B4** Filtre adoucisseur d'eau *
- B5** Brosse de nettoyage

- B6** Buses d'eau chaude/de vapeur
- B7** Couvrelec de la buse de raccord
- B8** Pot à lait
- B9** Verseuse à café *

(*) Disponible uniquement sur certains modèles

4. PANNEAU DE COMMANDE

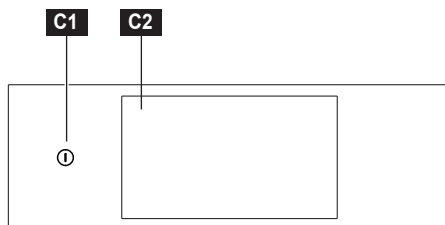

Touches	Fonction	Description
C1 ①	ON/STAND-BY	Pour activer et désactiver la machine. Maintenir la touche enfoncée (3 secondes) pour éteindre les éléments chauffants.
C2	AFFICHAGE	Affiche les réglages actuels de la machine à café. Appuyez dessus pour allumer l'écran lorsque vous êtes en mode « Prêt à utiliser ».

 Appuyer	 Déplacer	 Maintenir enfoncé
Appuyer sur la surface avec le bout de votre doigt.	Faire glisser le bout de votre doigt sur la surface	Appuyer sur la surface pendant 3 secondes

5. AVANT LA PREMIÈRE UTILISATION

AVERTISSEMENT !

Voir les chapitres sur la sécurité.

1. Nettoyer la machine avant la première utilisation

 Voir le chapitre « Entretien et nettoyage ».

2. Connecter la machine

Brancher la machine sur le secteur et allumer l'interrupteur principal. **A1**

3. Réglage et rinçage

Suivre les instructions sur l'écran.

6. UTILISATION QUOTIDIENNE

AVERTISSEMENT !



Voir les chapitres sur la sécurité.









REMARQUE IMPORTANTE SUR LA CONSOMMATION D'ÉLECTRICITÉ
Pour répondre aux exigences de consommation d'énergie, la machine est réglée en usine pour rester en mode Prêt à l'emploi pendant 30 min. Pendant cette période, les éléments chauffants sont allumés et la machine est prête à l'emploi. Dans les réglages, il est possible de définir un temps plus court ou plus long pour la fonction « Garder chaud » (Prêt à l'emploi).



Lorsque la machine est allumée et n'est pas en mode Prêt à l'emploi, elle exécute un cycle de préchauffage automatique qui ne peut pas être interrompu. La machine est prête à l'emploi uniquement après avoir terminé ce cycle.

Les réglages pour chaque boisson peuvent être personnalisés et enregistrés dans les favoris.

6.1 Réglages de la boisson souhaitée

Touches	Boissons
	Eau Chaude De l'eau chaude pour vos thés et infusions favoris
	Ristretto Une dose courte d'espresso avec environ la moitié d'eau d'un espresso standard. Idéal pour ceux qui souhaitent une saveur d'espresso corsée
	Espresso La dose classique de café italien. Savoureux, concentré, à déguster en petites tasses

Touches	Boissons
	Espresso Long Une dose d'espresso plus longue. Savoureux et à déguster en petites tasses
	Café Crème Une dose d'espresso de moitié plus grande qu'une dose standard. Fait avec plus de café moulu et une pré-infusion profonde pour plus d'arôme
	Café Allongé Un café alliant saveur et crème du café filtre. Fait avec une durée d'infusion plus longue qu'un espresso standard. Un goût plus relevé qu'un Americano
	Café Américain L'Americano réunit la saveur d'une dose d'espresso avec plus d'eau offrant la force du café filtre. Idéal pour ceux qui apprécient une grande tasse de café
	Espresso Macchiato Un café corsé avec une seule dose d'Espresso, légèrement adoucie par un petit ajout de lait vapeur
	Macchiato Un café long avec une durée d'infusion majeure. Un café filtre à la saveur plus corsée qu'un Americano, adouci par un peu de lait à la vapeur
	Cappuccino Un café moyen avec une seule dose d'Espresso, du lait chaud et une couche de mousse dense et riche
	Cappuccino Plus Plus qu'un cappuccino standard, une dose double d'Espresso, du lait chaud et une couche de mousse dense et riche
	Latte Macchiato Une seule dose d'Espresso avec du lait vapeur pour une tasse de café moyenne et une couche moyenne de mousse

Touches	Boissons
	Flat White Une double dose de Ristretto à la saveur corsée, du lait vapeur et une couche de mousse veloutée
	Café Latté Une dose d'espresso avec du lait chaud pour une boisson douce. Avec une petite touche de mousse
	Lait Chaud Du lait chaud avec le niveau de mousse de votre choix
	Vapeur Le programme vapeur donne la texture idéale à votre lait vapeur pour plusieurs tasses de café. Pour une mousse plus dense, utiliser du lait froid. Nettoyer la buse après utilisation
	Verseuse Le programme carafe est idéal pour plusieurs invités à la fois. Faites six tasses de votre sélection de café favorite

6.2 Préparation du café

AVERTISSEMENT !

Ne jamais utiliser de grains de café verts, caramélisés ou glacés car ils pourraient se coller dans le moulin à café et le rendre inutilisable.

- Placer une tasse (ou deux tasses) sous les buses de café **A6**.
- Abaisser la buse de café dans la tasse. Ceci rend le café plus crémeux ;
- Sélectionner le café souhaité : Ristretto, Espresso, Espresso Long, Café Crème, Café Allongé, Café Américain.



- Pour certaines boissons, il est possible de personnaliser l'arôme, la quantité de café et le nombre de tasses.



- Appuyer sur « START » pour commencer à verser les boissons.

Appuyer sur l'icône  pour obtenir des informations sur la boisson sélectionnée

 Les boissons peuvent être commandées selon vos préférences personnelles : appuyer sur l'icône de la boisson que l'on souhaite déplacer et la maintenir enfoncée pendant trois secondes. Dès que l'icône se soulève, la faire glisser et la déposer dans la position souhaitée. Pour rétablir l'ordre des boissons, sélectionner « Réglages », « Support technique » et puis « Réinitialiser l'ordre des boisson ».

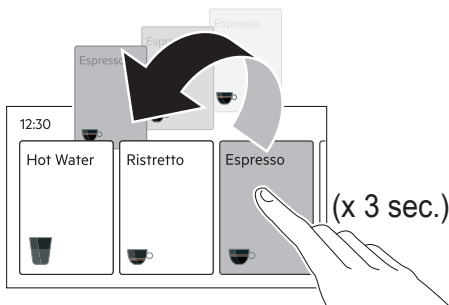

6.3 Réglage du moulin à café

ATTENTION

Sélectionner une boisson à base de café avec un arôme extra fort et tourner le cadran réglage de mouture pendant la mouture (son de mouture).

Position du cadran Recommandé pour...

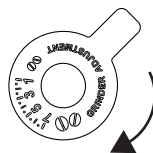

Tourner dans le sens des aiguilles d'une montre (nombre élevé/broyage grossier) pour obtenir une crème moins dense. Tourner lentement d'1 clic à la fois pendant la mouture (son de mouture).

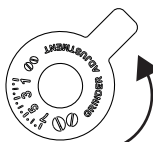

Tourner dans le sens inverse des aiguilles d'une montre (nombre le plus bas/mouture la plus fine) pour obtenir une crème plus dense. Tourner lentement d'1 clic à la fois pendant la mouture (son de mouture).

Si le message «Café moulu trop fin. Régler la mouture» apparaît sur l'écran et le café n'est pas livré, tourner le cadran dans le sens des aiguilles d'une montre de 1 ou 2 clics. Il peut être nécessaire de préparer au moins 2 boissons pour évaluer l'ajustement nouvellement effectué.

6.4 Café pré-moulu

1. Ajouter une cuillère de café moulu uniquement avec la machine allumée.

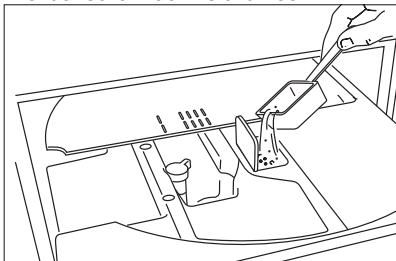

2. Sélectionner la boisson souhaitée (par exemple, un Espresso).
3. Appuyer sur « Arôme », puis sur « Café pré-moulu » et appuyer sur « OK ».
4. Presser l'icône « START ». La préparation commence.

Toutes les boissons n'ont pas l'option Pré-moulu.

6.5 Préparation automatique de boissons à base de lait

i Pour une crème parfaite, il est recommandé d'utiliser du lait demi-écrémé à une température inférieure à 5°C.

1. Retirer la buse d'eau chaude/de vapeur **B6** ;
2. Remplir le pot à lait **B8** avec suffisamment de lait, sans dépasser le niveau MAX indiqué sur le pot.
3. Insérer le pot à lait **B8** dans la buse de connexion de vapeur **A5** jusqu'à ce que le signal acoustique retentisse.
4. Placer une tasse sous les buses de sortie du café.
5. Sélectionner la boisson à base de lait souhaitée : Espresso Macchiato, Macchiato, Cappuccino, Cappuccino Plus, Latte Macchiato, Flat white, Café Latté, Lait Chaud.



6. Presser l'icône « START ». La préparation commence.

Tourner le bouton de réglage de la crème sur le couvercle du pot à lait pour régler le niveau de crémosité :

Position du cadran	Recommandé pour...
Pas de mousse	Café Latté/Lait Chaud
Mousse min	Latte Macchiato
Mousse max	Cappuccino/Lait Chaud (lait mousseux)

6.6 Préparation de boissons à base de lait avec la buse vapeur.

1. Insérer la buse vapeur **B6** dans la buse de connexion de vapeur **A5** et sélectionner la fonction « Vapeur » sur l'écran.
2. Appuyer sur « START » pour démarrer.

6.7 Démarrage automatique

L'heure de « Démarrage automatique » peut être réglée pour que la machine soit prête à l'emploi à une certaine heure (par exemple, le matin) pour préparer instantanément le café. Dans « Réglages », « Configuration » et ensuite « Démarrage automatique », il est possible de définir l'heure préférée. Pour activer cette fonction, l'heure doit toujours être réglée correctement.

6.8 Prêt à l'emploi (Garder au chaud)

La machine peut être programmée pour rester en mode Prêt à l'emploi pendant une période allant de 15 min à 3 h. Dans « Réglages », « Configuration » et par la suite « Maintien au chaud », il est possible de définir la période de temps préférée. Pendant cette période, la machine est toujours prête à l'emploi et les éléments chauffants restent allumés. Le réglage du temps par défaut est de 30 min.

7. ENTRETIEN ET NETTOYAGE

⚠ AVERTISSEMENT !

Voir les chapitres sur la sécurité.



Nettoyage de la machine à café

Pour nettoyer la machine à café, sélectionner « Entretien », « Guides nettoyage » et enfin « Nettoyage de la machine ». Suivre les instructions sur l'écran. Les pièces suivantes de la machine doivent être régulièrement nettoyées et laissées à sécher : bac à café moulu, bac d'égouttement, réservoir d'eau et becs à café. Utiliser un chiffon doux, de l'eau chaude et un détergent doux. Aucun de ces composants de la machine ne peut être lavé au lave-vaisselle. Ne pas utiliser de solvants, de détergents abrasifs ou d'alcool pour nettoyer la machine à café. Vérifier régulièrement que le conduit à café moulu n'est pas bloqué. Si nécessaire, retirer tout dépôt de café avec la brosse fournie.

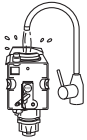

Unité d'infusion

L'unité d'infusion **A8** ne peut être retirée que lorsque la machine est désactivée (et non dans l'état Prêt à l'emploi) en appuyant sur la touche « On/Sand-by » **1** pendant 3 secondes. Appuyer sur les deux boutons de libération colorés vers l'intérieur et, en même temps, tirer l'unité d'infusion vers l'extérieur. Ne pas utiliser de détergents pour nettoyer l'unité d'infusion. Car l'intérieur du piston est traité avec un lubrifiant qui partirait avec. Tremper l'unité d'infusion dans l'eau pendant environ 5 minutes, puis rincer. **NE PAS METTRE L'UNITÉ D'INFUSION AU LAVE-VAISSELLE.**

Rinçage

Si la machine n'est pas utilisée pendant plus de 3/4 jours, avant de l'utiliser à nouveau, il est fortement conseillé de la rallumer et d'exécuter 2-3 cycles de rinçage en appuyant sur « Entretien » et en sélectionnant « Rinçage »

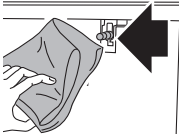

Buse de raccordement eau chaude/vapeur

Chaque fois que du lait est préparé, la buse de raccordement eau chaude/vapeur **A5** doit être nettoyée avec un chiffon propre pour éliminer tout résidu de lait des joints.

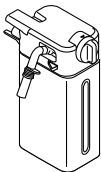

Pot à lait

Pour nettoyer le pot à lait **B8** sélectionner « Entretien », « Guides nettoyage » et enfin « Nettoyage pot à lait ». Suivre les instructions sur l'écran.

composants



lave-vaisselle

Assurez-vous qu'il ne reste aucun résidu de lait dans l'orifice et la rainure sous le bouton. Si nécessaire, nettoyer la rainure du bouton avec un cure-dent.

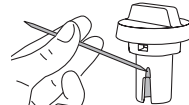

composants

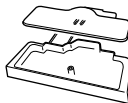

lave-vaisselle

Égouttoir et bac marc de café usagé

8. DÉTARTRAGE

La machine est conçue pour détecter le moment où la procédure de détartrage est nécessaire.

Pour exécuter la procédure de détartrage vous-même, procédez comme suit :

1. Retirez le filtre à adoucisseur d'eau **B4** du réservoir d'eau **A7** (si précédemment inséré)
2. Sélectionnez « Entretien »..

3. Sélectionnez « Détartrage » et suivez les instructions à l'écran.

Le cycle de détartrage ne peut pas être annulé mais seulement temporairement interrompu, en appuyant sur « STOP ».

Utiliser uniquement un détartrant autorisé par le fabricant.

WebShop AEG : www.aeg.com/shop

9. RÉGLAGE DURETÉ DE L'EAU

La machine est réglée par défaut pour un niveau de dureté 4. Le réglage de la machine peut être modifié en fonction de la dureté effective de l'eau dans diverses régions, rendant ainsi le détartrage moins fréquent.

9.1 Mesure de la dureté de l'eau

1. Retirez la bandelette « Test de dureté totale » **B1** (incluse dans le guide rapide) de son emballage.
2. Immergez le papier complètement dans un verre d'eau pendant une seconde.

3. Retirez le papier de l'eau et secouez légèrement. Après environ une minute, 1, 2, 3, ou 4 carrés rouges se forment, en fonction de la dureté de l'eau. Chaque carré correspond à un niveau.

9.2 Mesure de la dureté de l'eau

1. Sélectionnez « Réglages », « Configuration ».
2. Sélectionnez « Dureté de l'eau » et réglez le niveau requis de 1 à 4 (Niveau 1 = eau douce ; Niveau 4 = eau très dure).

La machine est maintenant reprogrammée avec le nouveau paramètre de dureté de l'eau.

10. ADOUCISSEUR

Certains modèles disposent d'un filtre adoucisseur d'eau **B4**. Si ce n'est pas le cas avec votre modèle, nous vous recommandons d'en acheter un auprès du Support technique. Le filtre a une durée de vie d'environ deux mois avec une utilisation normale de la machine. Si la machine à café reste non utilisée avec le filtre installé, celui-ci durera au maximum 3 semaines.

10.1 Installer le filtre

1. Retirez le filtre de son emballage.
2. Sélectionnez « Entretien »..
3. Sélectionnez « Filtre adoucisseur d'eau » et suivez les instructions sur l'écran.
4. Sélectionnez « Installer »

10.2 Retrait du filtre

1. Sélectionnez « Entretien ».
2. Sélectionnez « Filtre adoucisseur d'eau » et suivez les instructions sur l'écran.
3. Sélectionnez « Retirer » et suivez les instructions à l'écran.

10.3 Remplacer le filtre adoucisseur d'eau

1. Sélectionnez « Entretien ».
2. Sélectionnez « Remplacer » et suivez les instructions à l'écran.

Utiliser uniquement un filtre à eau approuvé par le fabricant :

WebShop AEG : www.aeg.com/shop.

code **9029798726 M3BICF200**

11. DONNÉES TECHNIQUES

Tension : 220-240 V~ 50-60 Hz max. 10A
Puissance absorbée : 1350W
Pression : 15 bar
Capacité réservoir d'eau : 2.5 litres
Taille : LxHxD: 594x454x412mm
Poids : 20 kg



Cette machine est conforme au Règlement EC 1935/2004 concernant les matériaux et articles conçu pour entrer en contact avec la nourriture.

12. QUESTIONS ENVIRONNEMENTALES

Recycler les matériaux avec le symbole . Placer l'emballage dans des conteneurs appropriés pour le recycler. Aider à protéger l'environnement et la santé humaine et à recycler les déchets d'appareils électriques et électroniques.

Ne pas jeter les appareils marqués du symbole  avec les ordures ménagères. Reporter le produit à votre centre de tri local ou contacter votre mairie.

13. EFFICACITÉ ÉNERGÉTIQUE

13.1 Informations sur le produit concernant la consommation d'énergie et le temps maximum nécessaire pour atteindre le mode basse consommation applicable

Consommation électrique lorsque le produit est désactivé	0 W
Consommation électrique en mode veille avec l'affichage allumé	0,8 W
Consommation électrique en mode veille avec l'affichage désactivé	0,5 W
Temps nécessaire pour que l'appareil atteigne automatiquement le mode basse puissance applicable	20 min

14. MESSAGES AFFICHÉS À L'ÉCRAN

Message affiché	Cause possible	Solution
VIDER LE BAC À MARC DE CAFÉ	Le bac à marc de café est plein.	Vider le bac à marc de café usagé, le nettoyer et le remplir. IMPORTANT : le bac peut ne pas être plein. Ceci est un message de nettoyage normal qui empêche la formation de moisissure après une certaine période de temps.
INSÉRER LE BAC À MARC DE CAFÉ	Le bac marc de café usagé n'est pas positionné correctement.	Insérer correctement le bac marc de café usagé après le nettoyage.

Message affiché	Cause possible	Solution
AJOUTER DU CAFÉ PRÉMOULU OU LAVÉ L'ENTONNOIR À CAFÉ MOULU	La fonction café moulu a été sélectionnée mais aucun café moulu n'a été versé dans l'entonnoir. L'entonnoir de café moulu est bouché.	Mettre le café moulu dans l'entonnoir et répéter la fourniture Vider l'entonnoir à l'aide d'une brosse.
CAFÉ MOULU TROP FIN. RÉGLER LA MOUTURE	La mouture est trop fine et le café est alimenté trop lentement ou pas du tout. Si le filtre de l'adoucisseur d'eau est présent, une bulle d'air peut s'être formée à l'intérieur du circuit, obstruant la distribution.	Répétez la fabrication du café et tournez le bouton de réglage du moulin d'un clic dans le sens horaire vers « 7 » pendant que le moulin à café est en fonction. Si, après avoir préparé au moins 2 cafés, la fourniture est encore trop lente, répétez la procédure de correction en tournant le cadran de réglage d'un autre clic jusqu'à ce que la livraison soit correcte. Si le problème persiste, vérifiez que le réservoir d'eau est correctement inséré. Insérez la buse d'eau chaude/de vapeur dans la machine et faites couler un peu d'eau jusqu'à ce que le débit devienne régulier. Vérifiez que le filtre a été correctement installé (voir le Guide rapide)
TROP DE CAFÉ PRÉMOULU. RÉDUISEZ LA QUANTITÉ OU CHOISISSEZ UN GOÛT PLUS LÉGER.	Vous avez utilisé trop de café.	Sélectionnez un goût plus modéré ou réduisez la quantité de café prémoulu (maximum 1 mesure).
INSÉRER L'INFUSEUR	L'infuseur n'est pas positionné correctement	Insérez l'infuseur correctement après le nettoyage.
DÉTARTRE LA MACHINE	Indique qu'il faut faire le détartrage de la machine.	Suivre les instructions et la procédure sur l'écran
DÉTARTRE LA MACHINE : IL Y A ENCORE ## BOISSONS.	Indique qu'il faut faire le détartrage de la machine.	Sélectionnez « Entretien » et ensuite « Détartrage » pour commencer le détartrage. Suivre les instructions et la procédure sur l'écran.
CHANGER LE FILTRE DE L'ADOUCCISSEUR D'EAU	Le filtre adoucisseur d'eau est usé.	Suivez les instructions sur l'écran pour remplacer ou retirer le filtre. Suivez les instructions dans la section « Filtre adoucisseur d'eau ».
UNE ERREUR S'EST PRODUITE. VEUILLEZ CONTACTER L'ASSISTANCE TECHNIQUE.	L'intérieur de la machine est très sale.	Nettoyez soigneusement l'intérieur de la machine, comme décrit dans la section « Nettoyage ». Si le message s'affiche toujours après le nettoyage, contactez le Support technique.
RANGER LE POT À LAIT DANS LE RÉFRIGÉRATEUR	Le pot à lait est dans la machine depuis plus de 20 minutes	Retirez le pot à lait de la machine et placez-le dans le réfrigérateur.
ASSEMBLEZ L'EMBOUT AU POT À LAIT	Première demande de boisson à base de lait	Suivre les instructions sur l'écran

15. DÉPANNAGE

Problème	Cause possible	Solution
Le café n'est pas chaud.	Une température de café basse est définie.	Augmentez la température du café dans les réglages.
	Les tasses n'ont pas été préchauffées.	Chauffez les tasses à l'eau chaude : sélectionnez « Entretien » puis « Rinçage ». Jetez l'eau et séchez soigneusement les tasses.
	La machine a refroidi car un certain temps s'est écoulé depuis la préparation du dernier café.	Chauffez les becs de café en effectuant un rinçage : sélectionnez « Entretien », puis « Rinçage »
	La machine a besoin de détartrage	Procédez comme décrit dans la section « Détartrage ». Ensuite, vérifiez la dureté de l'eau (« Mesure de la dureté de l'eau ») et vérifiez que le réglage de la machine correspond à la dureté de l'eau locale (« Réglage de la dureté de l'eau »).
Le café est faible ou pas assez crémeux.	Le café est moulu trop gros.	Tournez le bouton de réglage de la mouture d'un clic dans le sens inverse des aiguilles d'une montre vers le numéro "4" pendant que le moulin est en marche. Tournez d'un clic à la fois jusqu'à obtention d'un débit satisfaisant. L'effet n'est visible qu'après avoir préparé 2 cafés (voir la section « Réglage du moulin à café »).
	Le café n'est pas frais.	Le paquet de café est resté ouvert trop longtemps et le café a perdu son arôme.
	Le café n'est pas approprié.	Utilisez du café pour machines espresso.
Le café coule trop lentement ou il sort goutte à goutte.	Le café est moulu trop fin.	Tournez le bouton de réglage de la mouture d'un clic dans le sens inverse des aiguilles d'une montre vers le numéro "7" pendant que le moulin est en marche. Tournez d'un clic à la fois jusqu'à obtention d'un débit satisfaisant. L'effet n'est visible qu'après avoir préparé 2 cafés (voir la section « Réglage du moulin à café »).
Le café ne sort pas de l'une ou de l'autre buse.	Les becs de café sont bloqués.	Nettoyez les becs avec un cure-dent et exécutez le rinçage.
La machine ne démarre pas	Elle n'est pas branchée sur la prise secteur.	Branchez sur la prise secteur.
	L'interrupteur général n'est pas activé.	Appuyez sur l'interrupteur général A1 .
L'unité d'infusion ne peut pas être retirée	La machine n'est pas désactivée correctement	Désactivez la machine en appuyant sur le bouton « On/Stand-by »  pendant 3 secondes.
À la fin du détartrage, la machine demande un troisième rinçage	Pendant les deux cycles de rinçage, le réservoir d'eau n'est pas rempli au niveau MAX	Suivez les instructions sur l'écran de la machine, mais videz d'abord le bac d'égouttement pour éviter que l'eau ne se répande.

Problème	Cause possible	Solution
Le lait ne sort pas de la buse à lait	Le couvercle du pot à lait est sale	Nettoyez le couvercle du pot
Le lait contient de grosses bulles et gicle hors de la buse à lait ou il y a peu de crème	Le lait n'est pas assez froid ou n'est pas semi-écrémé ou écrémé.	Utilisez du lait écrémé ou semi-écrémé à la température du réfrigérateur (environ 5 C). Si le résultat n'est pas celui que vous souhaitez, essayez de changer de marque de lait.
	Le bouton de réglage de la crème n'est pas correctement réglé.	Réglez en suivant les instructions de la section « Réglage de la quantité de crème ».
	Le couvercle du pot à lait ou le bouton de réglage de la crème est sale	Nettoyez le couvercle du pot à lait et le bouton de réglage du lait comme décrit dans la section « Nettoyage du pot à lait ».
	La buse de connexion eau chaude et vapeur est sale	Nettoyez la buse de raccord comme décrit dans la section « Nettoyage de la buse de raccord d'eau chaude/de vapeur ».
La machine émet des bruits ou de petits souffles ou de la vapeur lorsqu'elle n'est pas en usage	La machine est prête à l'emploi, ou a été récemment désactivée, et le condensat s'égoutte dans le vaporisateur d'eau chaude	Ceci fait partie du fonctionnement normal. Pour limiter le phénomène, videz l'égouttoir.

aeg.com

CODE MODE DÉMO : 2.4.6.8

Pour quitter le mode Démo, sélectionnez « Réglages », « Support technique » et « Mode Démo ».

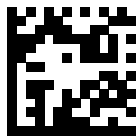

57132C8604_02_1024

