

CW6000B

CW6000T

NL	Gebruiksaanwijzing Wijnkast	2
FR	Notice d'utilisation Cave à vin	15
DE	Benutzerinformation Weinkühlschrank	29



Welkom bij AEG! Hartelijk dank dat je voor onze apparatuur hebt gekozen.



Advies over gebruik, brochures, het oplossen van problemen, informatie met betrekking tot service en reparatie:
www.aeg.com/support

Wijzigingen voorbehouden.

INHOUDSOPGAVE

1. VEILIGHEIDSINFORMATIE.....	2
2. VEILIGHEIDSVOORSCHRIFTEN.....	4
3. PRODUCTBESCHRIJVING.....	6
4. INSTALLEREN.....	6
5. BEDIENING.....	7
6. DAGELIJKS GEBRUIK.....	8
7. ONDERHOUD EN REINIGING.....	10
8. PROBLEEMOPLOSSING.....	11
9. GELUIDEN.....	13
10. TECHNISCHE GEGEVENS.....	13
11. INFORMATIE VOOR TESTINSTITUTEN.....	14
12. HET MILIEUPERSPECTIEF.....	14

1. ⚠ VEILIGHEIDSINFORMATIE

Lees zorgvuldig de meegeleverde instructies voor installatie en gebruik van het apparaat. De fabrikant is niet verantwoordelijk voor verwondingen of schade die voortvloeit uit de onjuiste installatie of het onjuiste gebruik. Bewaar de instructies altijd op een veilige, toegankelijke plek voor toekomstig gebruik.

1.1 Veiligheid van kinderen en kwetsbare personen

- Dit apparaat kan worden gebruikt door kinderen van 8 jaar en ouder en door mensen met een beperkt lichamelijk, zintuiglijk of verstandelijk vermogen of een gebrek aan ervaring en kennis, indien zij onder toezicht staan of instructies hebben gekregen over het veilig gebruiken van het apparaat en indien zij de gevaren begrijpen. Kinderen in de leeftijd van 3 tot 8 jaar en personen met zeer uitgebreide en complexe beperkingen mogen het apparaat in- en

uitladen op voorwaarde dat ze de juiste instructies hebben gekregen. Kinderen jonger dan 3 jaar dienen, tenzij zij voortdurend onder toezicht staan, bij het apparaat uit de buurt te worden gehouden.

- Houd toezicht op kinderen om te voorkomen dat zij gaan spelen met het apparaat.
- Kinderen mogen zonder toezicht geen reinigings- en onderhoudswerkzaamheden aan het apparaat uitvoeren.
- Houd alle verpakking uit de buurt van kinderen en gooi het op passende wijze weg.

1.2 Algemene veiligheid

- Dit apparaat is uitsluitend bedoeld voor het bewaren van wijn.
- Dit apparaat is bedoeld voor binnenshuis huishoudelijk gebruik.
- Dit apparaat kan worden gebruikt in kantoren, hotelkamers, bed & breakfast-kamers, boerderijgasthuizen en andere soortgelijke accommodaties waar dergelijk gebruik de (gemiddelde) huishoudelijke gebruiksniveaus niet overschrijdt.
- **WAARSCHUWING:** Houd de ventilatieopeningen vrij van obstructies. Dit geldt zowel voor losstaande als ingebouwde modellen.
- **WAARSCHUWING:** Gebruik geen mechanische apparaten of andere middelen om het ontdooiproces te versnellen, behalve de middelen die door de fabrikant worden aanbevolen.
- **WAARSCHUWING:** Beschadig het koelcircuit niet.
- **WAARSCHUWING:** Gebruik geen elektrische apparaten in de bewaarvakken van het apparaat, tenzij dit het type is dat door de fabrikant wordt aanbevolen.
- Gebruik geen waterstralen en stoom om het apparaat te reinigen.
- Reinig het apparaat met een vochtige zachte doek. Gebruik alleen neutrale reinigingsmiddelen. Gebruik geen

schuurmiddelen, schuursponsjes, oplosmiddelen of metalen voorwerpen.

- Als het apparaat lange tijd leeg is, schakel het dan uit, ontdooi, reinig en droog het en laat de deur open om te voorkomen dat er schimmel in het apparaat ontstaat.
- Bewaar geen explosieve stoffen zoals spuitbussen met een ontvlambaar drijfgas in dit apparaat.
- Indien het netsnoer beschadigd is, moet het worden vervangen door de fabrikant, een erkende serviceverlener of vergelijkbaar gekwalificeerde personen om gevaar te voorkomen.

2. VEILIGHEIDSVOORSCHRIFTEN

2.1 Installeren

WAARSCHUWING!

Alleen een erkende installatietechnicus mag dit apparaat installeren.

- Verwijder alle verpakkingsmaterialen.
- Installeer en gebruik geen beschadigd apparaat.
- Volg de afzonderlijke instructies voor de installatie van het apparaat die beschikbaar zijn op onze website.
- Pas altijd op bij verplaatsing van het apparaat, want het is zwaar. Gebruik altijd veiligheidshandschoenen en gesloten schoeisel.
- Zorg ervoor dat rondom het apparaat de lucht vrij kan circuleren.
- Bij de eerste installatie moet u minstens 4 uur wachten voordat u het apparaat op de stroom aansluit. Dit is om de olie terug te laten stromen in de compressor.
- Trek de stekker uit het stopcontact voordat u handelingen aan het apparaat uitvoert.
- Installeer het apparaat niet in de buurt van radiatoren of fornuizen, ovens of kookplaten, tenzij anders aangegeven in de installatie-instructies.
- Stel het apparaat niet bloot aan regen.
- Installeer het apparaat niet als er direct zonlicht is.
- Installeer dit apparaat niet in ruimtes die te vochtig of te koud zijn.

- Als je het apparaat verplaatst, til het dan op aan de voorrand, om krassen op de vloer te voorkomen.

2.2 Elektrische aansluiting

WAARSCHUWING!

Gevaar voor brand en elektrische schokken.

WAARSCHUWING!

Zorg er bij het plaatsen van het apparaat voor dat het stroomsnoer niet klem zit of wordt beschadigd.

WAARSCHUWING!

Gebruik geen adapters met meerdere stekkers en verlengkabels.

- Zorg ervoor dat de parameters op het vermogensplaatje overeenkomen met elektrische vermogen van de netstroom.
- Dit apparaat moet worden aangesloten op een geaard stopcontact.
- Gebruik altijd een juist geïnstalleerd schokbestendig stopcontact.
- Als het stopcontact voor huishoudelijk gebruik niet geaard is, sluit je het apparaat aan op een aparte aarding in overeenstemming met de huidige voorschriften. Raadpleeg hiervoor een gekwalificeerde elektricien.

- Zorg ervoor dat de elektrische onderdelen (bijv. stekker, netsnoer, compressor) niet beschadigd raken. Neem contact met de Bevoegde Servicedienst of een electricien om de elektrische onderdelen te wijzigen.
- Het netsnoer moet onder het niveau van de stekker blijven.
- Steek de stekker pas in het stopcontact als de installatie is voltooid. Zorg ervoor dat het netsnoer na installatie bereikbaar is.
- Trek niet aan het netsnoer om het apparaat los te koppelen. Trek altijd aan de stekker.

2.3 Gebruik

WAARSCHUWING!

Gevaar voor letsel, brandwonden of elektrische schokken.



Het apparaat bevat ontvlambaar gas, isobutaan (R600a), een aardgas met een hoge ecologische compatibiliteit. Zorg ervoor dat u het koelcircuit dat isobutaan bevat, niet beschadigt.

- De specificatie van dit apparaat niet wijzigen.
- Dit apparaat is bedoeld voor gebruik bij een omgevingstemperatuur variërend van 16°C tot 38°C. De juiste werking van het apparaat kan alleen worden gegarandeerd binnen het gespecificeerde temperatuurbereik.
- Zet geen elektrische apparaten (bijv. ijsvormers) in het apparaat, tenzij dit van toepassing is op de fabrikant.
- Als er schade optreedt aan het koelcircuit, zorg er dan voor dat er geen vlammen en ontstekingsbronnen in de kamer aanwezig zijn. Ventileer de kamer.
- Laat geen hete voorwerpen de kunststof onderdelen van het apparaat aanraken.
- Bewaar geen ontvlambare gassen en vloeistoffen in het apparaat.
- Plaats geen ontvlambare producten of artikelen die vochtig zijn met ontvlambare producten in, bij of op het apparaat.
- Raak de compressor of de condensator niet aan. Ze zijn heet.

- Zorg dat er geen voedsel in contact komt met de binnenwanden van de compartimenten van het apparaat.

2.4 Onderhoud en reinigen

WAARSCHUWING!

Gevaar voor letsel of schade aan het apparaat.

- Schakel het apparaat uit en trek de stekker uit het stopcontact voordat je onderhoudshandelingen verricht.
- Dit apparaat bevat koolwaterstoffen in de koelunit. Alleen een gekwalificeerd persoon mag het apparaat onderhouden en bijvullen.

2.5 Service

- Neem contact op met de erkende servicedienst voor reparatie van het apparaat. Gebruik alleen originele reserveonderdelen.
- Houd er rekening mee dat zelfreparatie of niet-professionele reparatie gevolgen kan hebben voor de veiligheid en de garantie kan doen vervallen.
- De volgende reserveonderdelen zullen gedurende 7 jaar nadat het model niet meer verkrijgbaar is leverbaar zijn: thermostaten, temperatuursensoren, printplaten, lichtbronnen, deurgrepen, deurscharnieren, laden en mandjes. Deurpakkingen zijn beschikbaar tot 10 jaar nadat het model uit de handel is genomen. De termijn kan in uw land langer zijn. Ga voor meer informatie naar onze website.
- Houd er rekening mee dat sommige van deze reserveonderdelen alleen beschikbaar zijn voor professionele reparateurs en dat niet alle reserveonderdelen relevant zijn voor alle modellen.

2.6 Verwijdering

WAARSCHUWING!

Gevaar voor letsel of verstikking.

- Haal de stekker uit het stopcontact.
- Snij het netsnoer van het apparaat af en gooi dit weg.

- Verwijder de deur om te voorkomen dat kinderen en huisdieren opgesloten raken in het apparaat.
- Het koelcircuit en de isolatiematerialen van dit apparaat zijn ozonvriendelijk.
- Het isolatieschuim bevat ontvlambare gassen. Neem contact met uw plaatselijke

- overheid voor informatie m.b.t. correcte afvalverwerking van het apparaat.
- Veroorzaak geen schade aan het deel van de koeleenheid dat zich naast de warmtewisselaar bevindt.

3. PRODUCTBESCHRIJVING

3.1 Productbeschrijving

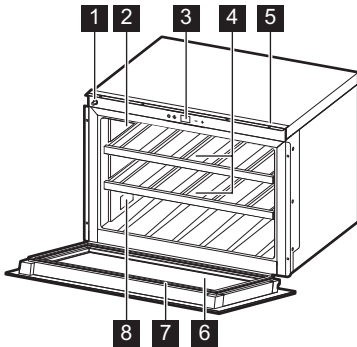

- 1 Deurontgrendelingsmechanisme
- 2 Telescopische geleiders
- 3 Bedieningspaneel
- 4 Planken
- 5 Bevestigingsbalk
- 6 Deur
- 7 Pakking
- 8 Typeplaatje

4. INSTALLEREN



WAARSCHUWING!

Zie de hoofdstukken over veiligheid.

4.1 Afmetingen

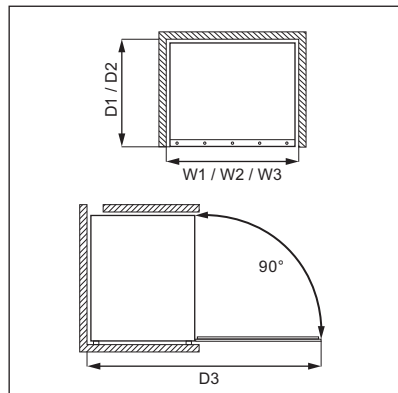
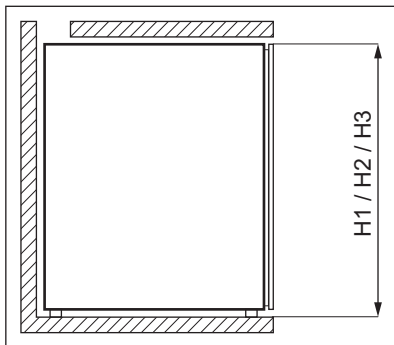

Totale afmetingen ¹

H1	mm	456
W1	mm	596
D1	mm	581

¹ de hoogte, breedte en diepte van het apparaat zijn exclusief de handgreep

Benodigde ruimte tijdens gebruik ²

H2	mm	456
W2	mm	596
D2	mm	581

² de hoogte, breedte en diepte van het apparaat inclusief de handgreep, plus de

ruimte die nodig is voor vrije circulatie van de koellucht

Totale benodigde ruimte in gebruik ³

H3	mm	456
W3	mm	596
D3	mm	1018

³ de hoogte, breedte en diepte van het apparaat inclusief de handgreep, plus de ruimte die nodig is voor vrije circulatie van de koellucht, plus de ruimte die nodig is om de deur te openen tot de minimale hoek waarbij de volledige inhoud kan worden uitgenomen.

5. BEDIENING

5.1 Bedieningspaneel

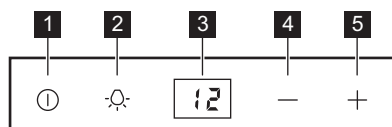

- 1** Aan/Uittoets
- 2** Lichtknop
- 3** Display
- 4** Toets om de lagertemperatuur te temperen

- 5** Toets om de lagertemperatuur hoger te zetten

5.2 In- en uitschakelen

Druk kort op de On/Off-toets om het apparaat in te schakelen. Na het inschakelen toont het display de ingestelde temperatuur.

Houd de On/Off-toets 5 seconden ingedrukt om het apparaat uit te schakelen.

5.3 Temperatuurregeling

U kunt de temperatuur in het apparaat aanpassen van 5°C tot 20°C door op de toetsen Temperatuur kouder en Temperatuur warmer te drukken.

Bij een stroomstoring slaat het apparaat de vorige temperatuurinstelling op. Wanneer de stroom is hersteld, keert de temperatuur terug naar de eerder ingestelde waarde.

5.4 Lichtknop

Wanneer u de deur opent, gaat het LEDlampje branden. Wanneer u de deur sluit, gaat het LEDlampje uit.

Om het LED licht aan te houden nadat de deur is gesloten:

- 1.** Open de deur.
- 2.** Druk op de knop Verlichting.
- 3.** Sluit de deur.

Het LED-lampje blijft branden. Om de standaardinstelling te herstellen, drukt u nogmaals op de toets Verlichting.

5.5 Display

Op het display verschijnt:

- De ingestelde temperatuur
- Foutberichten
- Als de demo stand is geselecteerd
- Als de toetsvergrendelingsmodus is ingeschakeld

5.6 Toetsenmodus vergrendelen

Druk gedurende 3 seconden tegelijkertijd op de toetsen Temperatuurverwarming en Verlichting om de modus Vergrendeling te activeren.

Deze modus voorkomt het gebruik van andere knoppen en functies. Het apparaat blijft werken met de laatste instellingen. Tijdens deze modus wordt het "bl" bericht op het display weergegeven als u een willekeurige knop aanraakt.

Om de vergrendelingstoetsen uit te schakelen, drukt u de temperatuur warmer en de lichtknoppen tegelijkertijd gedurende 3 seconden in.

5.7 Demofunctie

De Demo stand wordt gecreëerd voor tentoonstellingen en showroomdoeleinden.

In deze modus staat het display aan en kunt u de temperaturen wijzigen, maar de koelmotor is uitgeschakeld.

Om de demo stand in of uit te schakelen, drukt u seconden 3 tegelijkertijd op de toetsen Temperatuur kouder en Temperatuur warmer. Het display toont "ON" gedurende 5 seconden, daarna wordt de temperatuur weer weergegeven.

U kunt het LED binnenlicht ingeschakeld houden wanneer de deur in de demo stand wordt gesloten door op de lichtknop te drukken.

5.8 Deur open-alarm

Als de deur 3 minuten open blijft staan, klinkt het alarm 4 met intervallen 1 van minuten. Het alarm duurt maximaal 30 minuten, stopt dan en er "E3" verschijnt een fout. Als u de deur sluit, wordt de fout gereset. Raadpleeg paragraaf "Foutcodes" in het hoofdstuk "Probleemoplossing".

6. DAGELIJKS GEBRUIK



Dit apparaat is uitsluitend bedoeld voor het bewaren van wijn.



Het wijnbewaarvak is gemarkeerd met een  symbool op het typeplaatje.



Was de binnenkant en alle interne accessoires met lauw water en neutrale zeep voordat u het apparaat voor het eerst gebruikt. Droog vervolgens grondig.

6.1 Deur openen

Er zijn twee manieren om de deur van het apparaat te openen.

De deur openen:

- Druk de linkerkant van het deurpaneel in.

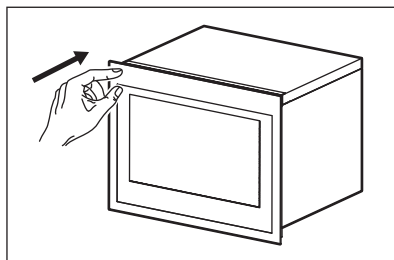

of

- Trek de deur naar uzelf toe.

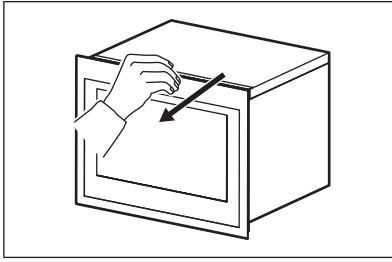

Open de deur niet te vaak of laat deze niet langer open staan dan noodzakelijk.

6.2 Wijn lageren

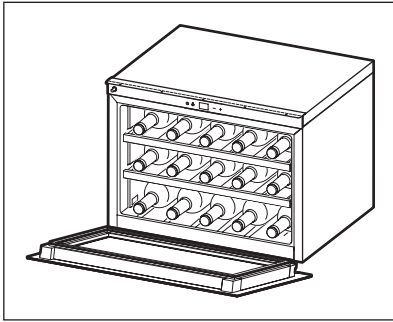

De bewaartijd voor wijn hangt af van leeftijd, alcoholgehalte, druivensoort en de balans tussen vruchtensuiker en tannine. Controleer op het moment van aankoop of de wijn al gelagerd is geweest of mettertijd zal verbeteren.

Aanbevolen lagertemperaturen:

- Voor champagne/prosecco en mousserende wijnen, tussen +6°C en +8°C.
- Voor witte wijnen, tussen +10°C en +12°C.
- Voor roséwijnen, tussen +12°C en +16°C.
- Voor rode wijnen, tussen +14°C en +18°C.

Het apparaat is ontworpen voor het bewaren van maximaal flessen 15 Bordeaux (0.75 l) door 5 flessen op elk niveau te plaatsen:

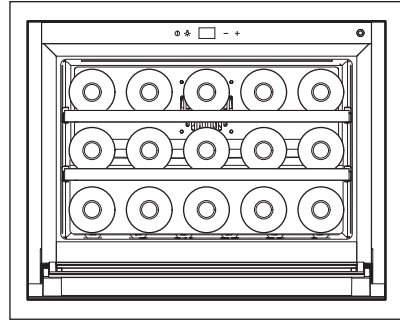

Het lagere niveau is geschikt voor grotere en grotere flessen indien nodig.

⚠ LET OP!

Zorg ervoor dat de flessen niet in contact komen met de achterwand van het apparaat.

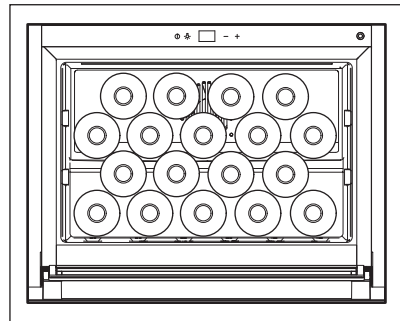

Verwijder de planken om de capaciteit te vergroten.

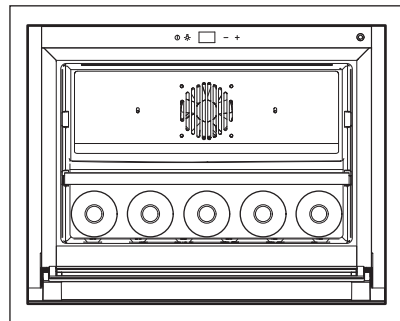

Verwijder het bovenste schap om grote en hoge flessen op het middelste schap te bewaren.

6.3 Planken

Voor gemakkelijke toegang tot de flessen trekt u de planken uit het railcompartiment.

⚠ LET OP!

Om beschadiging van de deur te voorkomen, moet u ervoor zorgen dat de deur volledig geopend is wanneer u planken uittrekt.

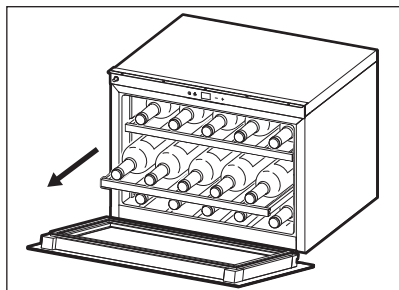

6.4 Platen verwijderen

Om houten planken te verwijderen, trekt u ze uit het railcompartiment en tilt u ze omhoog. Om houten planken te plaatsen, plaatst u ze op het railcompartiment en duwt u ze vervolgens in het apparaat.

⚠ LET OP!

Verwijder alle flessen uit het apparaat voordat u houten planken verwijdt of plaatst.

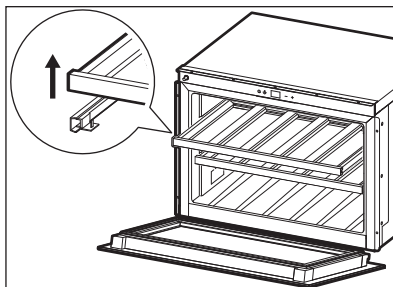

7. ONDERHOUD EN REINIGING

⚠ LET OP!

Zie de hoofdstukken over veiligheid.

⚠ LET OP!

Verwijder de stekker van het apparaat uit het stopcontact voordat je onderhoudswerkzaamheden uitvoert.

⚠ LET OP!

Dit apparaat bevat koolwaterstoffen in de koelunit. Onderhoud en opladen moeten worden uitgevoerd door bevoegde technici.

7.1 Periodieke reiniging

⚠ LET OP!

Trek niet aan leidingen en/of kabels aan de binnenkant van het apparaat en verplaats of beschadig ze niet.

⚠ LET OP!

Gebruik nooit reinigingsmiddelen, schuurpoeders, sterk geperfumeerde reinigingsproducten of waspolijstmiddelen om de binnenkant te reinigen, omdat dit het oppervlak beschadigt en een sterke geur achterlaat.

Voordat u het apparaat voor het eerst gebruikt, wast u het interieur en alle interne accessoires met lauw water en neutrale zeep om de typische geur van een gloednieuw product te verwijderen. Zorg ervoor dat alles grondig is gedroogd.

⚠ LET OP!

Langdurig openen van de deur kan leiden tot een aanzienlijke temperatuurstijging in de compartimenten van het apparaat.

Het apparaat moet regelmatig worden gereinigd:

- Reinig de interne oppervlakken met warm water en een zuiveringszoutoplossing. Gebruik ongeveer 2 eetlepels zuiveringszout per liter water.
- Knijp overtollig water uit de spons of doek voor u het gebied bij de bedieningselementen of elektrische onderdelen schoonmaakt.
- Reinig de binnenkant en de accessoires met lauw water en wat neutrale zeep.
- Controleer de deurafdichtingen regelmatig en veeg ze af met een vochtige spons,

een neutraal reinigingsmiddel en water om er zeker van te zijn dat ze schoon en vrij van vuil zijn.

- Spoel en droog grondig.

7.2 Periodes dat het apparaat niet gebruikt wordt

Neem de volgende voorzorgsmaatregelen als het apparaat gedurende lange periodes niet gebruikt wordt:

1. Koppel het apparaat los van de stroomtoevoer.
2. Verwijder alle voorwerpen.
3. Veeg en droog het apparaat grondig af.
4. Reinig het apparaat en alle accessoires.
5. Laat de deur geopend om onaangename luchtjes te voorkomen.

8. PROBLEEMOPLOSSING

⚠ WAARSCHUWING!

Zie de hoofdstukken over veiligheid.

8.1 Handleiding voor probleemoplossing

U kunt veel voorkomende problemen met het apparaat eenvoudig oplossen door deze handleiding te raadplegen:

Probleemoplossing

Probleem	Mogelijke oorzaak	Oplossing
Het apparaat werkt niet.	Het apparaat werd uitgeschakeld.	Schakel het apparaat in.
	Het apparaat is niet aangesloten op het stopcontact.	Verbind het apparaat.
	Demo stand is actief.	Schakel de Demo stand uit. Raadpleeg de paragraaf 'Demo-stand' in het hoofdstuk 'Bediening'.
De temperatuur in het apparaat is te hoog.	De aardlekschakelaar is geactiveerd of er is een zekering doorgebrand.	Schakel de aardlekschakelaar in of vervang de zekering.
	De temperatuur is niet correct ingesteld.	Controleer de ingestelde temperatuur.
	De deur is niet goed gesloten.	Sluit de deur correct.
	De deurafdichting sluit niet goed af.	Reinig de deurafdichting. Raadpleeg het hoofdstuk 'Onderhoud en reiniging'.

Probleem	Mogelijke oorzaak	Oplossing
De compressor werkt voortdurend.	De temperatuur in de ruimte is te hoog.	Controleer de kamertemperatuur.
	De deur werd te vaak geopend.	Houd de deur niet langer open dan nodig.
	De deur is niet goed gesloten.	Sluit de deur correct.
	De deurafdichting sluit niet goed af.	Reinig de deurafdichting. Raadpleeg het hoofdstuk 'Onderhoud en reiniging'.
De verlichting werkt niet.	Het apparaat is niet aangesloten op het stopcontact.	Verbind het apparaat.
	De aardlekschakelaar is geactiveerd of er is een zekering doorgebrand.	Schakel de aardlekschakelaar in of vervang de zekering.
	De LED is uitgebrand.	Neem contact op met de erkende servicedienst.
	De verlichtingtoets werkt niet.	Neem contact op met de erkende servicedienst.
Te veel trillingen.	Het apparaat staat niet stabiel.	Controleer of het apparaat stabiel is.
Het apparaat is lawaaiig.	Het apparaat staat niet stabiel.	Controleer of het apparaat stabiel is.
	De ventilator is vuil.	Reinig de ventilator. Raadpleeg het hoofdstuk 'Onderhoud en reiniging'.
	Samentrekken en uitzetten van de binnenmuren kan knallende en knisperende geluiden veroorzaken.	Dit is normaal. Als de geluiden harder worden, neem dan contact op met de erkende servicedienst.
	Het ratelende geluid kan afkomstig zijn van de stroming van het koudemiddel.	Dit is normaal. Als de geluiden harder worden, neem dan contact op met de erkende servicedienst.
Deur gaat niet goed open of dicht.	Het apparaat staat niet stabiel.	Controleer of het apparaat stabiel staat.
	De deurafdichting sluit niet goed af.	Reinig de deurafdichting. Raadpleeg het hoofdstuk 'Onderhoud en reiniging'.
Het apparaat geeft een akoestisch alarm af.	De deur is niet gesloten.	Dit is normaal. Raadpleeg paragraaf 'Deur open-alarm' in het hoofdstuk 'Bediening'.

8.2 Foutcodes

Waarschuwingscodes worden op het display weergegeven.

Fouten

Fouttype	Mogelijke oorzaak	Oplossing
E1 code verschijnt op het display en er klinkt elke 5 minuten een akoestisch alarm	De temperatuur in het apparaat is te laag of te hoog.	Controleer mogelijke warmte- of koudebronnen in de buurt van het apparaat.
	De temperatuursensor is kapot of losgekoppeld.	Neem contact op met de erkende servicedienst.
E2 code verschijnt op het display	Overmatige warmte komt van de dichtstbijzijnde apparaten.	Controleer of de apparaten in de buurt van de wijnkelder mogelijk warmte afgeven.
	De omgevingstemperatuur valt buiten het bereik van de klimaatklasse van het apparaat.	Controleer of het product is geplaatst op een plaats waar de omgevingstemperatuur binnen het bereik van de klimaatklasse van het apparaat ligt.
	Compressor of ventilator zijn niet in orde.	Neem contact op met de erkende servicedienst.
E3 code verschijnt op het display	De deur bleef langer dan 30 minuten open staan.	Sluit de deur.
	De Reedschakelaar deur is niet in orde.	Neem contact op met de erkende servicedienst.

9. GELUIDEN

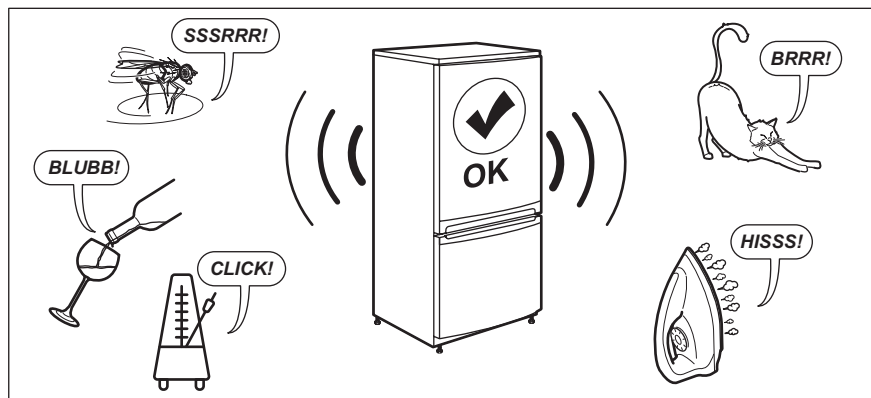

10. TECHNISCHE GEGEVENS

De technische gegevens staan op het typeplaatje aan de binnenkant van het apparaat en op het energielabel.

De QR-code op het energielabel dat bij het apparaat wordt geleverd, biedt een internetkoppeling naar de

informatie gerelateerd aan de prestaties van het apparaat in de EU-EPREL-database. Bewaar het energielabel ter referentie samen met de gebruikershandleiding en alle andere documenten die bij dit apparaat worden geleverd.

Het is ook mogelijk om dezelfde informatie in EPREL te vinden via de koppeling <https://eprel.ec.europa.eu> en de modelnaam en het productnummer die u vindt op het typeplaatje van het apparaat.

Zie de koppeling www.theenergylabel.eu voor gedetailleerde informatie over het energielabel.

11. INFORMATIE VOOR TESTINSTITUTEN

De installatie en voorbereiding van het toestel voor elke EcoDesign-verificatie moeten in overeenstemming zijn met EN 62552 (EU). De ventilatievoorschriften, de afmetingen van de uitsparingen en de minimale open afstanden aan de achterzijde moeten voldoen

aan de voorschriften van deze gebruikershandleiding in "Installeren". Neem contact op met de fabrikant voor verdere informatie, inclusief laadplannen.

12. HET MILIEUPERSPECTIEF

Recycle materialen met het symbool . Gooi de verpakking in de juiste containers om het te recyclen. Bescherm het milieu en de volksgezondheid en recycle het afval van elektrische en elektronische apparaten. Gooi

apparaten gemarkeerd met het symbool  niet weg met het huishoudelijk afval. Breng het product naar de milieustraat bij je in de buurt of neem contact op met de gemeente.

Bienvenue chez AEG ! Nous vous remercions d'avoir choisi l'un de nos appareils.



Obtenir des conseils d'utilisation, des brochures, des dépannages, des informations sur le service et les réparations :
www.aeg.com/support

Sous réserve de modifications.

TABLE DES MATIÈRES

1. INFORMATIONS DE SÉCURITÉ.....	15
2. CONSIGNES DE SÉCURITÉ.....	17
3. DESCRIPTION DU PRODUIT.....	19
4. INSTALLATION.....	19
5. FONCTIONNEMENT.....	20
6. UTILISATION QUOTIDIENNE.....	22
7. ENTRETIEN ET NETTOYAGE.....	24
8. DÉPANNAGE.....	25
9. BRUITS.....	27
10. DONNÉES TECHNIQUES.....	27
11. INFORMATIONS POUR LES LABORATOIRES D'ESSAIS.....	27
12. CONSIDÉRATIONS ENVIRONNEMENTALES.....	27

1. ⚠ INFORMATIONS DE SÉCURITÉ

Avant d'installer et d'utiliser cet appareil, lisez soigneusement les instructions fournies. Le fabricant ne pourra être tenu pour responsable des blessures et dégâts résultant d'une mauvaise installation ou utilisation. Conservez toujours les instructions dans un lieu sûr et accessible pour vous y référer ultérieurement.

1.1 Sécurité des enfants et des personnes vulnérables

- Cet appareil peut être utilisé par des enfants âgés d'au moins 8 ans et par des personnes ayant des capacités physiques, sensorielles ou mentales réduites ou dénuées d'expérience ou de connaissance, s'ils sont correctement surveillés ou si des instructions relatives à l'utilisation de l'appareil en toute sécurité leur ont été données et s'ils comprennent les risques encourus. Les enfants de 3 à

8 ans et les personnes atteintes de handicaps graves ou très lourds peuvent charger et décharger l'appareil à condition qu'ils aient reçu des instructions appropriées. Les enfants de moins de 3 ans doivent être tenus à l'écart de l'appareil, à moins d'être surveillés en permanence.

- Veillez à ce que les enfants ne jouent pas avec l'appareil.
- Le nettoyage et l'entretien par l'utilisateur ne doivent pas être effectués par des enfants sans surveillance.
- Ne laissez pas les emballages à la portée des enfants et jetez-les convenablement.

1.2 Sécurité générale

- Cet appareil est uniquement destiné à la conservation du vin.
- Cet appareil est conçu pour un usage domestique ménager, dans un environnement intérieur.
- Cet appareil peut être utilisé dans les bureaux, les chambres d'hôtel, les chambres d'hôtes, les maisons d'hôtes de ferme et d'autres hébergements similaires lorsque cette utilisation ne dépasse pas le niveau (moyen) de l'utilisation domestique.
- **AVERTISSEMENT** : Veillez à ce que les orifices de ventilation situés dans l'enceinte de l'appareil ou la structure intégrée ne soient pas obstrués.
- **AVERTISSEMENT** : N'utilisez aucun dispositif mécanique ou autre pour accélérer le processus de dégivrage, outre ceux recommandés par le fabricant.
- **AVERTISSEMENT** : Veillez à ne pas endommager le circuit réfrigérant.
- **AVERTISSEMENT** : N'utilisez pas d'appareils électriques à l'intérieur des compartiments de conservation des aliments de l'appareil, sauf s'ils sont du type recommandé par le fabricant.
- Ne pulvérisez pas d'eau ni de vapeur pour nettoyer l'appareil.

- Nettoyez l'appareil avec un chiffon doux et humide. Utilisez uniquement des produits de lavage neutres. N'utilisez pas de produits abrasifs, de tampons à récurer, de solvants ou d'objets métalliques.
- Si l'appareil est vide pendant une longue durée, éteignez-le, dégivrez-le, nettoyez-le, séchez-le et laissez la porte ouverte pour empêcher le développement de moisissure dans l'appareil.
- Ne conservez aucune substance explosive dans cet appareil, comme des aérosols contenant un produit inflammable.
- Si le câble d'alimentation est endommagé, il doit être remplacé par le fabricant, son service après-vente ou par un professionnel qualifié afin d'éviter un danger.

2. CONSIGNES DE SÉCURITÉ

2.1 Installation

AVERTISSEMENT!

L'appareil doit être installé uniquement par un professionnel qualifié.

- Retirez l'intégralité de l'emballage.
- N'installez pas et ne branchez pas un appareil endommagé.
- Suivez les instructions séparées pour l'installation de l'appareil disponibles sur notre site Web.
- Soyez toujours vigilants lorsque vous déplacez l'appareil car il est lourd. Utilisez toujours des gants de sécurité et des chaussures fermées.
- Assurez-vous que l'air puisse circuler autour de l'appareil.
- Lors de la première installation, attendez au moins 4 heures avant de brancher l'appareil sur le secteur. Cela permet à l'huile de refouler dans le compresseur.
- Avant toute opération sur l'appareil, débranchez la fiche de la prise de courant.
- N'installez pas l'appareil à proximité d'un radiateur ou d'une cuisinière, d'un four ou d'une table de cuisson, sauf indication contraire dans les instructions d'installation.

- N'exposez pas l'appareil à la pluie.
- N'installez pas l'appareil dans un endroit exposé à la lumière directe du soleil.
- N'installez pas l'appareil dans une pièce trop humide ou trop froide.
- Lorsque vous déplacez l'appareil, veillez à le soulever par l'avant pour éviter d'érafler le sol.

2.2 Branchement électrique

AVERTISSEMENT!

Risque d'incendie ou d'électrocution.

AVERTISSEMENT!

Lorsque vous installez l'appareil, assurez-vous que le câble d'alimentation n'est pas coincé ou endommagé.

AVERTISSEMENT!

N'utilisez pas d'adaptateurs multiprises et de rallonges.

- Assurez-vous que les paramètres figurant sur la plaque signalétique correspondent aux données électriques nominale de l'alimentation secteur.
- L'appareil doit être relié à la terre.

- Utilisez toujours une prise de courant de sécurité correctement installée.
- Si la prise d'alimentation électrique domestique n'est pas reliée à la terre, branchez l'appareil à une prise de terre séparée conformément aux réglementations en vigueur, en vous adressant à un électricien qualifié.
- Veillez à ne pas endommager les composants électriques (comme par exemple, la fiche secteur, le câble d'alimentation ou le compresseur). Contactez le service après-vente agréé ou un électricien pour changer les composants électriques.
- Le câble d'alimentation doit rester au-dessous du niveau de la prise secteur.
- Ne branchez la fiche secteur dans la prise secteur qu'à la fin de l'installation. Assurez-vous que la prise secteur est accessible après l'installation.
- Ne tirez pas sur le câble secteur pour débrancher l'appareil. Tirez toujours sur la fiche de la prise secteur.

2.3 Utilisation

AVERTISSEMENT!

Risque de blessures, de brûlures, d'électrocution ou d'incendie.



L'appareil contient un gaz inflammable, l'isobutane (R600a), un gaz naturel ayant un niveau élevé de compatibilité environnementale. Veillez à ne pas endommager le circuit frigorifique contenant de l'isobutane.

- Ne modifiez pas les spécifications de cet appareil.
- Cet appareil est destiné à être utilisé à une température ambiante comprise entre 16°C et 38°C. Le fonctionnement correct de l'appareil ne peut être garanti que dans la plage de température spécifiée.
- Ne placez aucun appareil électrique (comme par exemple, une sorbetière) dans l'appareil si cela n'est pas autorisé par le fabricant.
- Si le circuit frigorifique est endommagé, assurez-vous de l'absence de flammes et

de sources d'ignition dans la pièce. Aérez la pièce.

- Évitez tout contact d'éléments chauds avec les parties en plastique de l'appareil.
- Ne stockez jamais de gaz ou de liquide inflammable dans l'appareil.
- Ne placez pas de produits inflammables ou d'éléments imbibés de produits inflammables à l'intérieur, à proximité ou au-dessus de l'appareil.
- Ne touchez ni le compresseur, ni le condenseur. Ils sont chauds.
- Ne laissez pas les aliments entrer en contact avec les parois intérieures des compartiments de l'appareil.

2.4 Entretien et nettoyage

AVERTISSEMENT!

Risque de blessure ou de dommages matériels.

- Avant toute opération d'entretien, désactivez l'appareil et débranchez la fiche secteur.
- Cet appareil contient des hydrocarbures dans son circuit de réfrigération. L'entretien et la recharge de l'unité doivent être effectués par un professionnel qualifié.

2.5 Service

- Pour réparer l'appareil, contactez le service après-vente agréé. Utilisez uniquement des pièces de rechange d'origine.
- Veuillez noter qu'une autoréparation ou une réparation non professionnelle peuvent avoir des conséquences sur la sécurité et annuler la garantie.
- Les pièces détachées suivantes sont disponibles pendant au moins 7 ans après l'arrêt du modèle : thermostats, capteurs de température, cartes circuits imprimées, sources lumineuses, poignées de portes, charnières de portes, plaques et balconnets. Les joints de porte sont disponibles pendant au moins 10 ans après l'arrêt du modèle. Cette durée peut être plus longue dans certains pays. Pour plus d'informations, rendez-vous sur notre site internet.

- Veuillez noter que certaines de ces pièces détachées ne sont disponibles qu'auprès de réparateurs professionnels et que toutes les pièces détachées ne sont pas adaptées à tous les modèles.

2.6 Mise au rebut

AVERTISSEMENT!

Risque de blessure ou d'asphyxie.

- Débranchez l'appareil de l'alimentation électrique.
- Coupez le câble d'alimentation et mettez-le au rebut.

- Retirez la porte pour empêcher les enfants et les animaux de s'enfermer dans l'appareil.
- Le circuit frigorifique et les matériaux d'isolation de cet appareil préservent la couche d'ozone.
- La mousse isolante contient un gaz inflammable. Contactez votre service municipal pour obtenir des informations sur la marche à suivre pour mettre l'appareil au rebut.
- N'endommagez pas la partie du circuit de réfrigération située à proximité du condenseur thermique.

3. DESCRIPTION DU PRODUIT

3.1 Description du produit

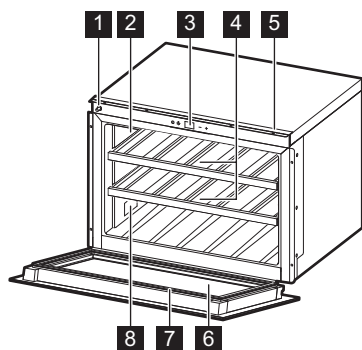

- 1 Mécanisme de déverrouillage de la porte
- 2 Rails télescopiques
- 3 Panneau de commande
- 4 Clayettes
- 5 Barre de fixation
- 6 Couvercle
- 7 Joint
- 8 Plaque signalétique

4. INSTALLATION

AVERTISSEMENT!

Reportez-vous aux chapitres relatifs à la Sécurité.

4.1 Dimensions

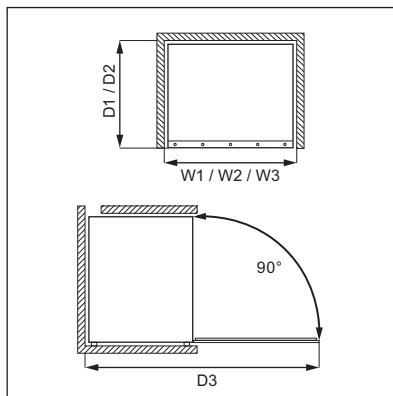
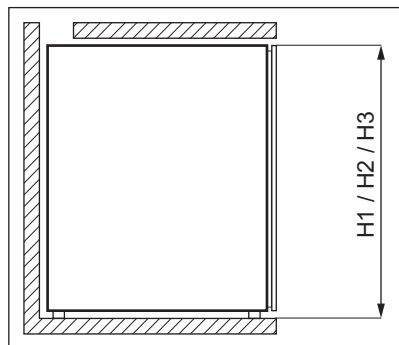

Dimensions hors-tout ¹

H1	mm	456
W1	mm	596
D1	mm	581

¹ hauteur, largeur et profondeur de l'appareil sans la poignée

Espace requis en service ²

H2	mm	456
W2	mm	596
D2	mm	581

² hauteur, largeur et profondeur de l'appareil avec la poignée, plus l'espace nécessaire

pour la libre circulation de l'air de refroidissement

Espace total requis en service ³

H3	mm	456
W3	mm	596
D3	mm	1018

³ hauteur, largeur et profondeur de l'appareil avec la poignée, plus l'espace nécessaire pour la libre circulation de l'air de refroidissement, plus l'espace nécessaire pour autoriser l'ouverture de la porte à l'angle minimal permettant le retrait de tous les équipements internes

5. FONCTIONNEMENT

5.1 Bandeau de commande

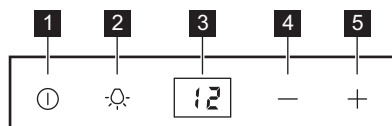

1 Touche MARCHÉ/ARRÊT

2 Bouton de l'éclairage

3 Affichage

4 Touche de diminution de la température

5 Touche d'augmentation de la température

5.2 Mise en fonctionnement et mise à l'arrêt

Pour allumer l'appareil, appuyez sur la touche Marche/Arrêt. Après la mise sous tension, l'affichage indique la température réglée.

Pour éteindre l'appareil, maintenez la touche Marche/Arrêt enfoncée pendant 5 secondes.

5.3 Réglage de la température

Vous pouvez régler la température à l'intérieur de l'appareil de 5 °C à 20 °C en appuyant sur les touches Augmentation/Diminution de la température.

En cas de coupure de courant, l'appareil enregistre le réglage de température précédent. Lorsque l'alimentation est rétablie, la température revient à la valeur précédemment définie.

5.4 Bouton de l'éclairage

Lorsque vous ouvrez la porte, le voyant LED s'allume. Lorsque vous fermez la porte, le voyant LED s'éteint.

Pour garder le voyant LED allumé après la fermeture de la porte :

1. Ouvrez la porte.
2. Appuyez sur la touche Éclairage.
3. Refermez la porte.

Le voyant LED reste allumé. Pour rétablir le réglage par défaut, appuyez à nouveau sur la touche Éclairage.

5.5 Affichage

L'affichage indique :

- La température définie
- Messages d'erreur
- Si le mode Démo est sélectionné
- Si le mode Touches verrouillées est activé

5.6 Mode Touches verrouillées

Appuyez simultanément sur les touches Augmentation de la température et Éclairage

pendant 3 secondes pour activer le mode Touches verrouillées.

Ce mode empêche l'utilisation d'autres touches et fonctions. L'appareil continue de fonctionner en utilisant les derniers réglages. Dans ce mode, le fait d'appuyer sur n'importe quelle touche affiche le message "bl".

Pour désactiver le mode Touches verrouillées, appuyez simultanément sur les touches Augmentation de la température et Éclairage pendant 3 secondes.

5.7 Mode démo

Le mode Démo est créé pour les expositions et les salles d'exposition.

Dans ce mode, l'affichage est allumé et vous pouvez modifier les températures, mais le moteur de refroidissement est éteint.

Pour activer ou désactiver le mode Démo, appuyez simultanément sur les touches Diminution/Augmentation de la température pendant 3 secondes. L'affichage montre "ON" pendant 5 secondes, puis la température s'affiche à nouveau.

Vous pouvez maintenir le voyant LED intérieur allumé lorsque la porte est fermée en mode Démo en appuyant sur la touche Éclairage.

5.8 Alarme porte ouverte

Si la porte reste ouverte pendant 3 minutes, l'alarme retentit 4 fois à intervalles de 1 minutes. L'alarme dure jusqu'à 30 minutes, puis s'arrête et l'erreur "E3" apparaît. La fermeture de la porte réinitialise l'erreur. Reportez-vous à la section « Codes d'erreur » du chapitre « Dépannage ».

6. UTILISATION QUOTIDIENNE



Cet appareil est destiné exclusivement pour le stockage du vin.



Le compartiment de stockage du vin est marqué d'un  symbole sur la plaque signalétique.



Avant d'utiliser l'appareil pour la première fois, lavez l'intérieur et tous les accessoires internes à l'eau tiède et au savon neutre. Ensuite, séchez soigneusement.

6.1 Ouverture de la porte

Il existe deux façons d'ouvrir la porte de l'appareil.

Pour ouvrir la porte :

- Appuyez sur le côté gauche du panneau de la porte.

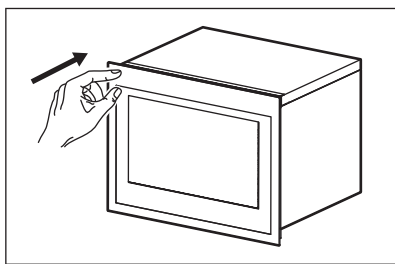

ou

- Tirez la porte vers vous.

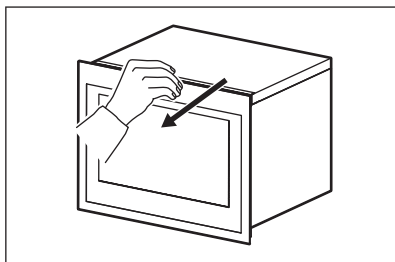

Évitez d'ouvrir fréquemment la porte et ne la laissez ouverte que le temps nécessaire.

6.2 Conservation du vin

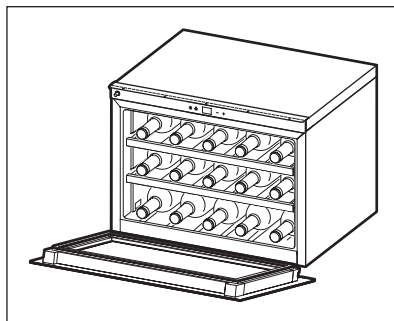

La durée de conservation du vin dépend de l'âge, du type de raisin, de la teneur en alcool et du niveau de fructose et de tanin qu'il contient. Au moment de l'achat, vérifiez si le vin est déjà à boire ou s'il se bonifiera avec le temps.

Températures de stockage recommandées :

- Pour le champagne/prosecco et les vins pétillants, entre +6°C et +8°C.
- Pour les vins blancs, entre +10°C et +12°C.
- Pour les vins rosés, entre +12°C et +16°C.
- Pour les vins rouges, entre +14°C et +18°C.

L'appareil est conçu pour stocker jusqu'à 15 bouteilles de Bordeaux (0.75 l) en plaçant 5 bouteilles à chaque niveau :

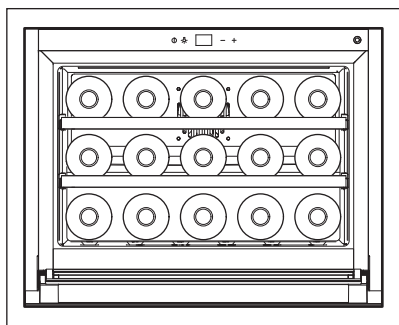

Le niveau inférieur peut accueillir des bouteilles plus grandes et plus longues si nécessaire.

⚠ ATTENTION!

Assurez-vous que les bouteilles n'entrent pas en contact avec la paroi arrière de l'appareil.

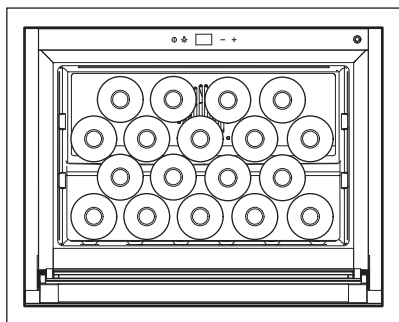

Retirez les clayettes pour augmenter la capacité.

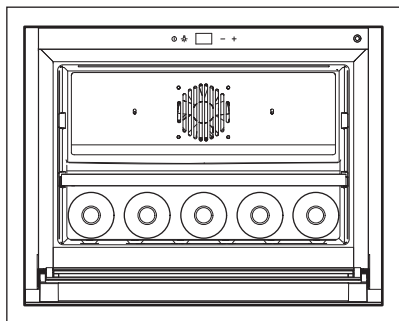

Retirez la clayette supérieure pour ranger les bouteilles longues sur la clayette du milieu.

6.3 Clayettes

Pour accéder facilement aux bouteilles, retirez les clayettes du compartiment à glissières.

⚠ ATTENTION!

Pour éviter d'endommager la porte, assurez-vous que la porte est complètement ouverte lorsque vous tirez les clayettes.

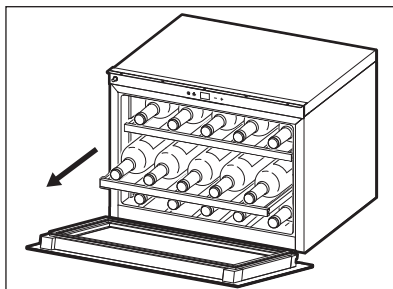

6.4 Retrait des clayettes

Pour retirer les clayettes en bois, retirez-les du compartiment à glissières, puis soulevez-les. Pour installer les clayettes en bois, placez-les sur le compartiment à glissières, puis poussez-les à l'intérieur de l'appareil.

⚠ ATTENTION!

Avant de retirer ou d'installer les clayettes en bois, retirez les bouteilles de l'appareil.

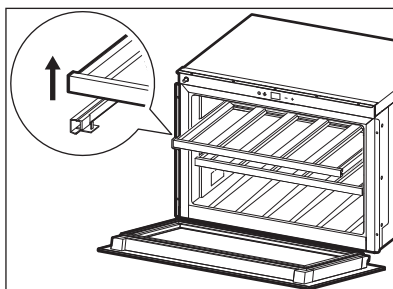

7. ENTRETIEN ET NETTOYAGE

ATTENTION!

Reportez-vous aux chapitres relatifs à la Sécurité.

ATTENTION!

Débranchez l'appareil avant toute opération d'entretien.

ATTENTION!

Cet appareil contient des hydrocarbures dans son circuit de réfrigération. La maintenance et la recharge doivent être effectuées par des techniciens agréés.

7.1 Nettoyage périodique

ATTENTION!

Ne tirez pas, ne déplacez pas, n'endommagez pas les tuyaux et/ou câbles qui se trouvent à l'intérieur de l'appareil.

ATTENTION!

N'utilisez jamais de détergents, de poudres abrasives, de produits de nettoyage très parfumés ou de produits caustiques pour nettoyer l'intérieur de l'appareil car cela risque d'endommager la surface et de laisser une forte odeur.

Avant d'utiliser l'appareil pour la première fois, nettoyez l'intérieur et tous les accessoires avec de l'eau tiède savonneuse (pour supprimer toute odeur de neuf), puis séchez-les soigneusement. Assurez-vous que tout est bien séché.

ATTENTION!

L'ouverture prolongée de la porte peut entraîner une augmentation significative de la température dans les compartiments de l'appareil.

L'appareil doit être nettoyé régulièrement :

- Nettoyez les surfaces intérieures avec de l'eau chaude et une solution de bicarbonate de soude. La solution doit être constituée de 2 cuillerées à soupe environ de bicarbonate de soude pour un litre d'eau.
- Essorez l'excès d'eau de l'éponge ou du chiffon lors du nettoyage de la zone des commandes ou de tout composant électrique.
- Nettoyez l'intérieur, les clayettes et les accessoires à l'eau tiède et au savon neutre.
- Vérifiez régulièrement les joints de porte et essuyez-les avec une éponge humide, un détergent neutre et de l'eau pour vous assurer qu'ils sont propres et exempts de débris.
- Rincez et séchez soigneusement.

7.2 Périodes de non-utilisation

Lorsque l'appareil n'est pas utilisé pendant des périodes prolongées, prenez les précautions suivantes :

1. Débranchez l'appareil de l'alimentation électrique.
2. Retirez tout le contenu.
3. Essuyez et séchez soigneusement l'appareil.
4. Nettoyez l'appareil et tous ses accessoires.
5. Laissez la porte ouverte pour éviter les mauvaises odeurs.

8. DÉPANNAGE

AVERTISSEMENT!

Reportez-vous aux chapitres relatifs à la Sécurité.

8.1 Guide de dépannage

Vous pouvez facilement résoudre de nombreux problèmes courants avec l'appareil en consultant ce guide :

Dépannage

Symptôme	Cause probable	Solution
L'appareil ne fonctionne pas.	L'appareil est à l'arrêt.	Mettez l'appareil en fonctionnement.
	L'appareil n'est pas branché.	Connectez l'appareil.
	Le mode Démo est actif.	Désactivez le mode Démo. Reportez-vous à la section « Mode démo » du chapitre « Fonctionnement ».
La température à l'intérieur de l'appareil est trop élevée.	Le disjoncteur s'est déclenché ou un fusible a grillé.	Réenclenchez le disjoncteur ou changez le fusible.
	La température n'est pas réglée correctement.	Vérifiez la température sélectionnée.
	La porte n'est pas correctement fermée.	Fermez correctement la porte.
Le compresseur fonctionne en permanence.	Le joint de la porte n'est pas étanche correctement.	Nettoyez le joint de la porte. Reportez-vous au chapitre « Entretien et nettoyage ».
	La température ambiante est trop élevée.	Réduisez la température ambiante.
	La porte a été ouverte trop souvent.	Ne laissez pas la porte ouverte plus longtemps que nécessaire.
L'éclairage ne fonctionne pas.	La porte n'est pas correctement fermée.	Fermez correctement la porte.
	Le joint de la porte n'est pas étanche correctement.	Nettoyez le joint de la porte. Reportez-vous au chapitre « Entretien et nettoyage ».
	L'appareil n'est pas branché.	Connectez l'appareil.
Trop de vibrations.	Le disjoncteur s'est déclenché ou un fusible a grillé.	Réenclenchez le disjoncteur ou changez le fusible.
	Le voyant LED est grillé.	Veillez contacter le service après-vente agréé.
	Le bouton d'éclairage ne fonctionne pas.	Veillez contacter le service après-vente agréé.
L'appareil est bruyant.	L'appareil n'est pas positionné correctement.	Vérifiez que l'appareil est stable.
L'appareil est bruyant.	L'appareil n'est pas positionné correctement.	Vérifiez que l'appareil est stable.

Symptôme	Cause probable	Solution
	Le ventilateur est sale.	Nettoyez le ventilateur. Reportez-vous au chapitre « Entretien et nettoyage ».
	La contraction et l'expansion des parois intérieures peuvent provoquer des bruits d'éclatement et de crépitement.	C'est normal. Si les bruits deviennent plus forts, contactez le service après-vente agréé.
	Le bruit de cliquetis peut provenir de la circulation du réfrigérant.	C'est normal. Si les bruits deviennent plus forts, contactez le service après-vente agréé.
La porte ne s'ouvre pas ou ne se ferme pas correctement.	L'appareil n'est pas positionné correctement.	Vérifiez que l'appareil est stable.
	Le joint de la porte n'est pas étanche correctement.	Nettoyez le joint de la porte. Reportez-vous au chapitre « Entretien et nettoyage ».
L'appareil émet une alarme sonore.	La porte n'est pas fermée.	C'est normal. Reportez-vous à la section « Alarme porte ouverte » du chapitre « Fonctionnement ».

8.2 Codes d'erreur

Les codes d'avertissement s'affichent sur l'écran.

Erreurs

Type d'erreur	Cause probable	Solution
Le code E1 s'affiche et une alarme sonore retentit toutes les 5 minutes	La température à l'intérieur de l'appareil est trop basse ou trop élevée.	Vérifiez les sources potentielles de chaleur ou de froid à proximité de l'appareil.
	Le capteur de température est cassé ou déconnecté.	Veillez contacter le service après-vente agréé.
Le code E2 s'affiche	Une chaleur excessive provient des appareils les plus proches.	Vérifiez la chaleur potentielle provenant des appareils à proximité de la cave à vin.
	La température ambiante est en dehors de la plage de la classe climatique de l'appareil.	Vérifiez si le produit est installé dans un endroit où la température ambiante se situe dans la plage de la classe climatique de l'appareil.
	Le compresseur ou le ventilateur sont en panne.	Veillez contacter le service après-vente agréé.
Le code E3 s'affiche	La porte a été laissée ouverte pendant plus de 30 minutes.	Refermez la porte.
	Le contact à lames souples de la porte est en panne.	Veillez contacter le service après-vente agréé.

9. BRUITS

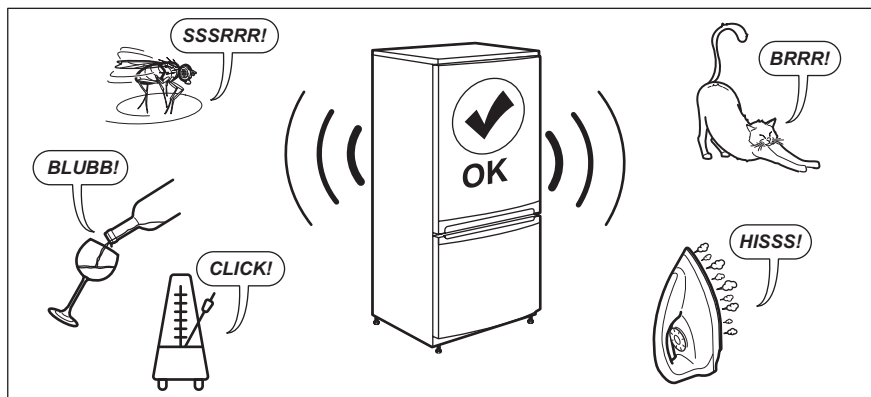

10. DONNÉES TECHNIQUES

Les caractéristiques techniques figurent sur la plaque signalétique située sur à l'intérieur de l'appareil et sur l'étiquette énergétique.

Le code QR présent sur l'étiquette énergétique fournie avec l'appareil contient un lien Web vers les informations relatives aux performances de l'appareil dans la base de données EPREL de l'UE. Conservez l'étiquette énergétique à titre de référence avec la notice d'utilisation et tous les autres documents fournis avec cet appareil.

Il est également possible de trouver les mêmes informations dans EPREL à l'aide du lien <https://eprel.ec.europa.eu> avec le nom du modèle et le numéro de produit se trouvant sur la plaque signalétique de l'appareil.

Consultez le lien www.theenergylabel.eu pour obtenir des informations détaillées sur l'étiquette énergétique.

11. INFORMATIONS POUR LES LABORATOIRES D'ESSAIS

L'installation et la préparation de l'appareil pour une vérification EcoDesign doivent être conformes à la norme EN 62552 (EU). Les exigences en matière de ventilation, les dimensions des évidements et les dégagements arrière minimum doivent

correspondre aux indications du « Installation » de ce manuel d'utilisation. Veuillez contacter le fabricant pour de plus amples informations, notamment les plans de chargement.

12. CONSIDÉRATIONS ENVIRONNEMENTALES

Recyclez les matériaux portant le symbole . Placez l'emballage dans les conteneurs appropriés pour le recycler. Contribuez à la protection de l'environnement et de la santé

humaine en recyclant les déchets des appareils électriques et électroniques. Ne jetez pas les appareils marqués du symbole  avec les déchets ménagers. Rapportez ce

produit à votre centre de recyclage local ou
renseignez-vous auprès de votre mairie.

FR Concerne la France uniquement :



FR

Cet appareil,
ses accessoires
et cordons
se recyclent

REPRISE
À LA LIVRAISON



OU

À DÉPOSER
EN MAGASIN



OU

À DÉPOSER
EN DÉCHÈTERIE



Points de collecte sur www.quefairedemesdechets.fr
Privilégiez la réparation ou le don de votre appareil !



FR



Willkommen bei AEG! Danke, dass Sie sich für unser Gerät entschieden haben.



Anwendungshinweise, Prospekte, Informationen zu Fehlerbehebung, Service und Reparatur erhalten Sie hier:
www.aeg.com/support

Änderungen vorbehalten.

INHALTSVERZEICHNIS

1. SICHERHEITSHINWEISE.....	29
2. SICHERHEITSHINWEISEN.....	31
3. GERÄTEBESCHREIBUNG.....	33
4. MONTAGE.....	33
5. BETRIEB.....	34
6. TÄGLICHER GEBRAUCH.....	36
7. REINIGUNG UND PFLEGE.....	38
8. FEHLERBEHEBUNG.....	39
9. GERÄUSCHE.....	41
10. TECHNISCHE DATEN.....	41
11. INFORMATIONEN FÜR PRÜFINSTITUTE.....	41
12. INFORMATIONEN ZUR ENTSORGUNG.....	41

1. ⚠ SICHERHEITSHINWEISE

Lesen Sie vor der Montage und dem Gebrauch des Geräts zuerst die Bedienungsanleitung. Bei Verletzungen oder Schäden infolge nicht ordnungsgemäßer Montage oder Verwendung übernimmt der Hersteller keine Haftung. Bewahren Sie die Anleitung zum Nachschlagen an einem sicheren und zugänglichen Ort auf.

1.1 Sicherheit von Kindern und schutzbedürftigen Personen

- Das Gerät kann von Kindern ab 8 Jahren und Personen mit eingeschränkten physischen, sensorischen oder geistigen Fähigkeiten oder mit mangelnder Erfahrung / mangelndem Wissen benutzt werden, wenn sie durch eine für ihre Sicherheit zuständige Person beaufsichtigt werden oder von dieser Person Anweisungen erhalten haben, wie das Gerät sicher zu bedienen ist und welche Gefahren bei nicht

ordnungsgemäßer Bedienung bestehen. Kinder im Alter von 3 bis 8 Jahren und Personen mit sehr umfangreichen und komplexen Behinderungen dürfen das Gerät unter der Voraussetzung, dass sie ordnungsgemäß angewiesen wurden, be- und entladen. Halten Sie Kinder unter 3 Jahren vom Gerät fern, wenn sie nicht ständig beaufsichtigt werden.

- Kinder sollten beaufsichtigt werden, damit sie nicht mit dem Gerät spielen.
- Kinder dürfen keine Reinigung und Wartung des Geräts ohne Beaufsichtigung durchführen.
- Halten Sie sämtliches Verpackungsmaterial von Kindern fern und entsorgen Sie es ordnungsgemäß.

1.2 Allgemeine Sicherheit

- Dieses Gerät ist nur zur Lagerung von Wein bestimmt.
- Dieses Gerät ist für den häuslichen Gebrauch im Haushalt in Innenräumen konzipiert.
- Dieses Gerät darf in Büros, Hotelzimmern, Gästezimmern in Pensionen, Bauernhöfen und anderen ähnlichen Unterkünften verwendet werden, wenn diese Nutzung das (durchschnittliche) Nutzungsniveau im Haushalt nicht überschreitet.
- **ACHTUNG:** Halten Sie die Lüftungsöffnungen im Gerätegehäuse oder in der Einbaunische frei von Hindernissen.
- **ACHTUNG:** Versuchen Sie nicht, den Abtauvorgang durch andere als vom Hersteller empfohlene mechanische oder sonstige Hilfsmittel zu beschleunigen.
- **ACHTUNG:** Achten Sie darauf, den Kältekreislauf nicht zu beschädigen.
- **ACHTUNG:** Betreiben Sie in den Lebensmittelfächern des Geräts keine anderen als die vom Hersteller empfohlenen Elektrogeräte.
- Reinigen Sie das Gerät nicht mit Wasserspray oder Dampf.

- Reinigen Sie das Gerät mit einem weichen, feuchten Lappen. Verwenden Sie ausschließlich Neutralreiniger. Verwenden Sie keine Scheuermittel, Scheuerschwämme, scharfe Reinigungsmittel oder Metallgegenstände.
- Wenn das Gerät längere Zeit leer steht, schalten Sie es aus, tauen Sie es ab, reinigen und trocknen Sie es und lassen Sie die Tür offen, um Schimmelbildung im Gerät zu vermeiden.
- Bewahren Sie keine explosiven Substanzen wie Aerosoldosen mit brennbarem Treibgas in diesem Gerät auf.
- Wenn das Netzkabel beschädigt ist, muss es vom Hersteller, einem autorisierten Servicezentrum oder einer ähnlich qualifizierten Person zur Vermeidung einer Gefahrenquelle ersetzt werden.

2. SICHERHEITSANWEISUNGEN

2.1 Montage

WARNUNG!

Nur eine qualifizierte Fachkraft darf die Montage des Geräts vornehmen.

- Entfernen Sie das gesamte Verpackungsmaterial.
- Montieren Sie ein beschädigtes Gerät nicht und benutzen Sie es nicht.
- Befolgen Sie die separaten Anweisungen für die Installation des Geräts, die auf unserer Website zur Verfügung stehen.
- Seien Sie beim Umsetzen des Gerätes vorsichtig, da es sehr schwer ist. Tragen Sie stets Sicherheitshandschuhe und festes Schuhwerk.
- Stellen Sie sicher, dass die Luft um das Gerät zirkulieren kann.
- Warten Sie nach der ersten Inbetriebnahme mindestens 4 Stunden, bevor Sie das Gerät an die Stromversorgung anschließen. So kann das Öl in den Kompressor zurückfließen.
- Ziehen Sie den Stecker aus der Steckdose, bevor Sie am Gerät arbeiten.

- Stellen Sie das Gerät nicht in der Nähe von Heizkörpern oder Herden, Backöfen oder Kochfeldern auf, es sei denn, in der Installationsanleitung ist etwas anderes angegeben.
- Setzen Sie das Gerät nicht dem Regen aus.
- Installieren Sie das Gerät nicht an einem Ort mit direkter Sonneneinstrahlung.
- Stellen Sie dieses Gerät nicht in Bereichen auf, die zu feucht oder kalt sind.
- Wenn Sie das Gerät verschieben, heben Sie es an der Vorderkante an, um den Fußboden nicht zu verkratzen.

2.2 Elektrischer Anschluss

WARNUNG!

Brand- und Stromschlaggefahr.

WARNUNG!

Achten Sie bei der Montage des Geräts darauf, dass das Netzkabel nicht eingeklemmt oder beschädigt wird.

WARNUNG!

Verwenden Sie keine Mehrfachsteckdosen und Verlängerungskabel.

- Stellen Sie sicher, dass die Daten auf dem Typenschild mit den elektrischen Nennwerten der Netzspannung übereinstimmen.
- Das Gerät muss geerdet sein.
- Schließen Sie das Gerät nur an eine ordnungsgemäß installierte Schutzkontaktsteckdose an.
- Wenn die Steckdose nicht geerdet ist, schließen Sie das Gerät gemäß den geltenden Vorschriften an eine separate Erdung an und wenden Sie sich an eine(n) qualifizierte(n) Elektriker*in.
- Achten Sie darauf, die elektrischen Bauteile nicht zu beschädigen (z. B. Netzstecker, Netzkabel, Kompressor). Wenden Sie sich zum Austausch elektrischer Bauteile an das autorisierte Servicezentrum oder eine(n) Elektriker*in.
- Das Netzkabel muss unterhalb des Netzsteckers liegen.
- Stecken Sie den Netzstecker erst nach Abschluss der Montage in die Steckdose. Stellen Sie sicher, dass der Netzstecker nach der Montage noch zugänglich ist.
- Ziehen Sie nicht am Netzkabel, wenn Sie das Gerät von der Stromversorgung trennen möchten. Ziehen Sie stets am Netzstecker.

2.3 Gebrauch

WARNUNG!

Es besteht Verletzungs-, Verbrennungs-, Stromschlag- oder Brandgefahr.



Das Gerät enthält Isobutan (R600a), ein brennbares Erdgas mit einem hohen Grad an Umweltverträglichkeit. Achten Sie darauf, den Kältekreislauf, der Isobutan enthält, nicht zu beschädigen.

- Nehmen Sie keine technischen Änderungen am Gerät vor.
- Dieses Gerät ist für den Einsatz bei einer Umgebungstemperatur von 16°C bis 38°C

vorgesehen. Der korrekte Betrieb des Geräts kann nur innerhalb des angegebenen Temperaturbereichs garantiert werden.

- Stellen Sie keine elektrischen Geräte (z. B. Eisbereiter) in das Gerät, wenn solche Geräte nicht ausdrücklich vom Hersteller für diesen Zweck zugelassen sind.
- Wird der Kältekreislauf beschädigt, stellen Sie bitte sicher, dass keine Flammen und Zündquellen im Raum vorhanden sind. Lüften Sie den Raum.
- Achten Sie darauf, dass keine heißen Gegenstände auf die Kunststoffteile des Geräts gelangen.
- Lagern Sie keine brennbaren Gase und Flüssigkeiten im Gerät.
- Platzieren Sie keine entflammaren Produkte oder Gegenstände, die mit entflammaren Produkten benetzt sind, im Gerät, auf dem Gerät oder in der Nähe des Geräts.
- Berühren Sie nicht den Kompressor oder den Kondensator. Diese sind heiß.
- Achten Sie darauf, dass keine Lebensmittel mit den Innenwänden der Gerätefächer in Berührung kommen.

2.4 Reinigung und Pflege

WARNUNG!

Andernfalls besteht Verletzungsgefahr und das Gerät könnte beschädigt werden.

- Vor Wartungsarbeiten das Gerät deaktivieren und den Stecker des Anschlusskabels aus der Steckdose ziehen.
- Dieses Gerät enthält Kohlenwasserstoffe in der Kühleinheit. Das Gerät darf nur von einer qualifizierten Fachkraft gewartet werden.

2.5 Service

- Wenden Sie sich zur Reparatur des Geräts an das autorisierte Servicezentrum. Verwenden Sie nur Original-Ersatzteile.
- Bitte beachten Sie, dass eigene Reparaturen oder Reparaturen, die nicht von Fachkräften durchgeführt werden, die

Sicherheit des Geräts beeinträchtigen und zum Erlöschen der Garantie führen können.

- Die folgenden Ersatzteile werden auch nach der Einstellung des Modells 7 Jahre lang vorgehalten: Thermostate, Temperatursensoren, Platinen, Lichtquellen, Türgriffe, Türscharniere, Einsätze und Körbe. Türdichtungen sind mindestens 10 Jahre lang nach Einstellung des Modells erhältlich. Die Dauer kann in Ihrem Land länger sein. Für weitere Informationen besuchen Sie bitte unsere Website.
- Bitte beachten Sie, dass einige dieser Ersatzteile nur an Reparaturbetriebe geliefert werden können und nicht alle Ersatzteile für alle Modelle relevant sind.

- Trennen Sie das Gerät von der Stromversorgung.
- Schneiden Sie das Netzkabel ab, und entsorgen Sie es.
- Entfernen Sie die Tür, um zu verhindern, dass sich Kinder oder Haustiere in dem Gerät einschließen.
- Der Kältekreislauf und die Isolierungsmaterialien dieses Gerätes sind ozonfreundlich.
- Die Isolierung enthält entzündliches Gas. Für Informationen zur korrekten Entsorgung des Gerätes wenden Sie sich an Ihre kommunale Behörde.
- Achten Sie darauf, dass die Kühleinheit in der Nähe des Wärmetauschers nicht beschädigt wird.

2.6 Entsorgung

WARNUNG!

Verletzungs- und Erstickungsgefahr.

3. GERÄTEBESCHREIBUNG

3.1 Gerätebeschreibung

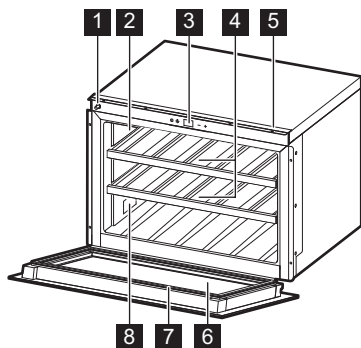

- 1 Türriegelungsmechanismus
- 2 Teleskopschienen
- 3 Bedienfeld
- 4 Regale
- 5 Befestigungsstange
- 6 Tür
- 7 Dichtung
- 8 Typenschild

4. MONTAGE

WARNUNG!

Sehen Sie Kapitel „Sicherheitshinweise“.

4.1 Abmessungen

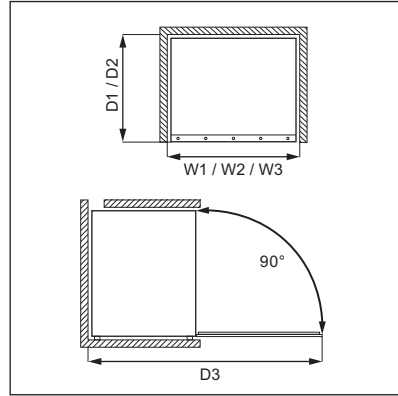
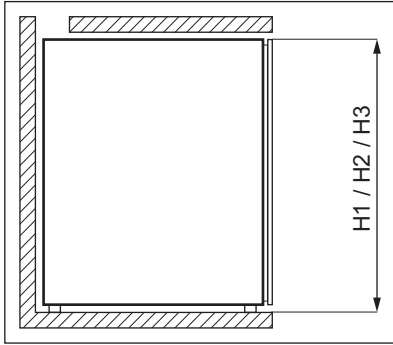

Gesamtabmessungen ¹

H1	mm	456
W1	mm	596
D1	mm	581

¹ Höhe, Breite und Tiefe des Geräts ohne Griff

Platzbedarf während des Betriebs ²

H2	mm	456
W2	mm	596
D2	mm	581

² Höhe, Breite und Tiefe des Geräts einschließlich Griff und zuzüglich des

notwendigen Freiraums für die Zirkulation der Kühlluft

Platzbedarf insgesamt während des Betriebs ³

H3	mm	456
W3	mm	596
D3	mm	1018

³ Höhe, Breite und Tiefe des Geräts einschließlich Griff plus des notwendigen Freiraums für die Zirkulation der Kühlluft, zuzüglich des Platzes, der notwendig ist, um eine Türöffnung bis zu dem minimalen Winkel zu ermöglichen, der die Entfernung der gesamten Innenausstattung erlaubt

5. BETRIEB

5.1 Bedienfeld

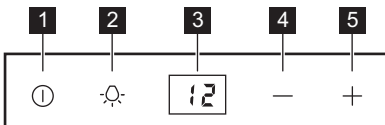

1 „EIN/AUS“-Taste

2 Lichttaste

3 Display

4 Taste zum Senken der Temperatur

5 Taste zum Erhöhen der Temperatur

5.2 Ein- und Ausschalten

Um das Gerät einzuschalten, drücken Sie die Taste EIN/AUS. Nach dem Einschalten zeigt das Display die eingestellte Temperatur an.

Um das Gerät auszuschalten, drücken Sie die Taste EIN/AUS für 5 Sekunden.

5.3 Temperaturregelung

Sie können die Temperatur im Inneren des Geräts von 5°C bis 20°C einstellen, indem Sie die Tasten zum Senken und Erhöhen der Temperatur drücken.

Im Falle eines Stromausfalls speichert das Gerät die vorherige Temperatureinstellung. Wenn die Stromversorgung wiederhergestellt ist, kehrt die Temperatur auf den zuvor eingestellten Wert zurück.

5.4 Lichttaste

Wenn Sie die Tür öffnen, leuchtet die LED Lampe auf. Wenn Sie die Tür schließen, erlischt die LED Lampe.

So bleibt die LED Lampe nach dem Schließen der Tür an:

1. Öffnen Sie die Tür.
2. Drücken Sie die Taste Lampe.
3. Schließen Sie die Tür.

Die LED Lampe bleibt eingeschaltet. Um die Standardeinstellung wiederherzustellen, drücken Sie erneut die Taste Lampe.

5.5 Display

Im Display wird Folgendes angezeigt:

- Die eingestellte Temperatur
- Fehlermeldungen
- Ob der Demo-Modus ausgewählt ist
- Ob der Sperrtasten-Modus eingeschaltet ist

5.6 Sperrtasten-Modus

Drücken Sie die Taste zum Erhöhen der Temperatur und die Taste Lampe gleichzeitig

für 3 Sekunden, um den Sperrtasten-Modus zu aktivieren.

Dieser Modus verhindert die Verwendung anderer Tasten und Funktionen. Das Gerät arbeitet weiterhin mit den letzten Einstellungen. Wenn Sie in diesem Modus eine beliebige Taste berühren, wird die "bl" Meldung auf dem Display angezeigt.

Um den Sperrtasten-Modus zu deaktivieren, drücken Sie die Taste zum Erhöhen der Temperatur und die Taste Lampe gleichzeitig für 3 Sekunden.

5.7 Demo-Modus

Der Demo-Modus ist für Ausstellungen und Showrooms konzipiert.

In diesem Modus ist das Display eingeschaltet und Sie können die Temperatur ändern, der Kühlmotor ist jedoch ausgeschaltet.

Um den Demo-Modus zu aktivieren oder zu deaktivieren, drücken Sie die Tasten zum Senken und Erhöhen der Temperatur gleichzeitig für 3 Sekunden. Das Display zeigt "ON" für 5 Sekunden an, dann wird die Temperatur erneut angezeigt.

Sie können die innere LED Lampe eingeschaltet lassen, wenn die Tür im Demo-Modus geschlossen ist, indem Sie die Taste Lampe drücken.

5.8 Alarm - Tür offen

Wenn die Tür 3 Minuten lang geöffnet ist, ertönt der Alarm 4 in 1-Minuten-Intervallen. Der Alarm dauert bis zu 30 Minuten, stoppt dann und es erscheint Fehler "E3". Durch Schließen der Tür wird der Fehler zurückgesetzt. Siehe Abschnitt „Fehlercodes“ im Kapitel „Fehlerbehebung“.

6. TÄGLICHER GEBRAUCH



Dieses Gerät ist ausschließlich zur Lagerung von Wein bestimmt.



Das Aufbewahrungsfach für den Wein ist gekennzeichnet mit einem  Symbol auf dem Typenschild.



Waschen Sie vor der ersten Inbetriebnahme des Geräts den Innenraum und das gesamte interne Zubehör mit lauwarmem Wasser und neutraler Seife. Trocknen Sie es anschließend vollständig.

6.1 Türöffnung

Es gibt zwei Möglichkeiten, die Tür des Geräts zu öffnen.

So öffnen Sie die Tür:

- Drücken Sie die linke Seite der Türverkleidung nach innen.

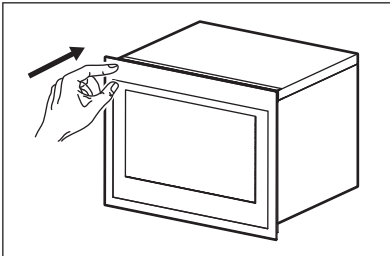

oder

- Ziehen Sie die Tür zu sich.

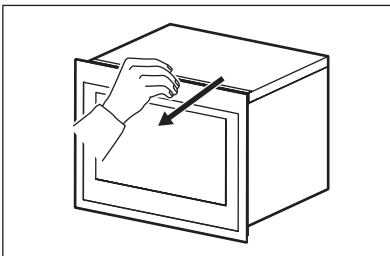

Öffnen Sie die Tür nicht zu häufig, und lassen Sie diese nicht länger offen als notwendig.

6.2 Lagerung von Wein

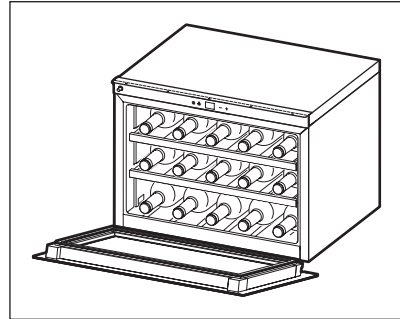

Die Lagerfähigkeit von Wein hängt von seinem Alter, der Art der Trauben, dem Alkoholgehalt sowie dem Gehalt an Fruchtzucker und Gerbstoffen ab. Prüfen Sie beim Kauf, ob der Wein bereits ausgereift ist oder ob er sich mit der Zeit noch verbessern wird.

Empfohlene Lagertemperaturen:

- Champagner/Prosecco und Schaumweine zwischen +6°C und +8°C.
- Weißweine zwischen +10°C und +12°C.
- Roséweine zwischen +12°C und +16°C.
- Rotweine zwischen +14°C und +18°C.

Das Gerät ist für die Lagerung von bis zu 15 Bordeaux-Flaschen (0.75 l) ausgelegt, wenn 5 Flaschen auf jeder Ebene platziert werden:

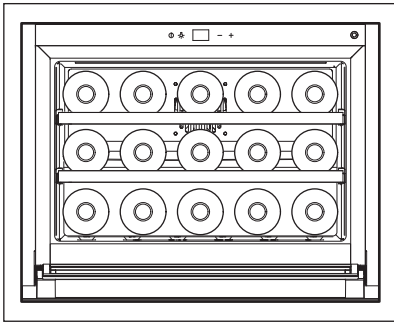

Auf der unteren Ebene können bei Bedarf größere und höhere Flaschen gelagert werden.

⚠ VORSICHT!

Stellen Sie sicher, dass die Flaschen nicht mit der Rückwand des Geräts in Berührung kommen.

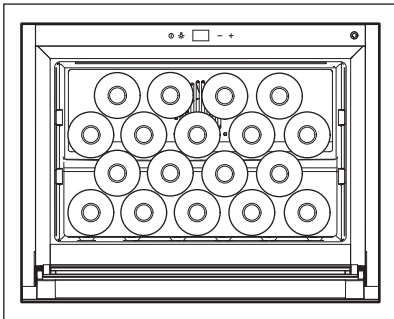

Entfernen Sie Ablagen, um die Kapazität zu erhöhen.

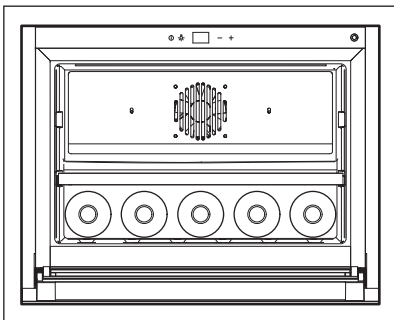

Entfernen Sie die obere Ablage, um große und hohe Flaschen in der mittleren Ablage zu lagern.

6.3 Regale

Für einen einfachen Zugang zu den Flaschen ziehen Sie die Ablagen aus dem Schienenfach.

⚠ VORSICHT!

Um eine Beschädigung der Tür zu vermeiden, stellen Sie sicher, dass die Tür vollständig geöffnet ist, wenn Sie die Ablagen herausziehen.

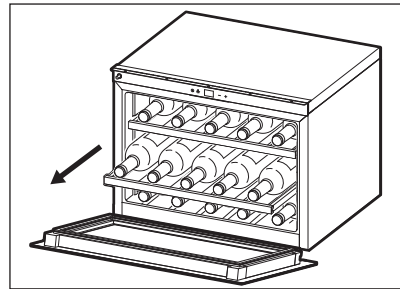

6.4 Ablagen entfernen

Um Holzablagen zu entfernen, ziehen Sie sie aus dem Schienenfach und heben Sie sie dann an. Um Holzablagen zu montieren, legen Sie sie auf das Schienenfach und schieben Sie sie dann in das Gerät.

⚠ VORSICHT!

Bevor Sie Holzablagen entfernen oder montieren, entfernen Sie alle Flaschen aus dem Gerät.

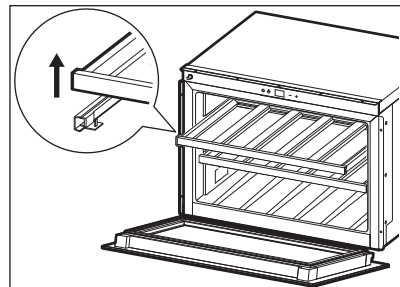

7. REINIGUNG UND PFLEGE

VORSICHT!

Siehe Kapitel „Sicherheitshinweise“.

VORSICHT!

Ziehen Sie den Netzstecker des Geräts, bevor Sie Wartungsarbeiten durchführen.

VORSICHT!

Dieses Gerät enthält in der Kühleinheit Kohlenwasserstoffe. Wartung und Befüllung müssen von autorisierten Techniker:innen durchgeführt werden.

7.1 Regelmäßige Reinigung

VORSICHT!

Ziehen Sie nicht an Leitungen und/oder Kabeln im Innern des Geräts und achten Sie darauf, diese nicht zu verschieben oder zu beschädigen.

VORSICHT!

Verwenden Sie niemals Spülmittel, Scheuerpulver, stark parfümierte Reinigungsmittel oder Wachspolituren, um das Innere zu reinigen, da dies die Oberfläche beschädigt und einen starken Geruch hinterlässt.

Waschen Sie vor der ersten Inbetriebnahme des Geräts den Innenraum und das gesamte interne Zubehör mit lauwarmem Wasser und neutraler Seife, um den typischen Geruch eines brandneuen Produkts zu entfernen. Stellen Sie sicher, dass alles gründlich getrocknet ist.

VORSICHT!

Das längere Öffnen der Tür kann zu einem deutlichen Temperaturanstieg in den Fächern des Geräts führen.

Das Gerät muss regelmäßig gereinigt werden:

- Reinigen Sie die Innenflächen mit warmem Wasser und einer Natronlösung. Die Lösung sollte aus etwa 2 Esslöffeln Natronlösung auf einen Liter Wasser bestehen.
- Wringen Sie den Schwamm oder das Tuch gut aus, wenn Sie die Bedienelemente oder elektrischen Teile reinigen.
- Reinigen Sie die Innenseite, die Ablagen und das Zubehör mit lauwarmem Wasser und etwas neutraler Seife.
- Überprüfen Sie regelmäßig die Türdichtungen und wischen Sie sie mit einem feuchtem Schwamm, neutralem Reinigungsmittel und Wasser ab, um sicherzustellen, dass sie sauber und frei von Schmutz sind.
- Gründlich abspülen und trocknen.

7.2 Stillstandszeiten

Bei längerem Stillstand des Geräts müssen Sie folgende Vorkehrungen treffen:

1. Trennen Sie das Gerät von der Stromversorgung.
2. Entfernen Sie alle Gegenstände.
3. Wischen Sie das Gerät gründlich ab und trocknen Sie es.
4. Reinigen Sie das Gerät und alle Zubehörteile.
5. Lassen Sie die Tür offen, um unangenehme Gerüche zu vermeiden.

8. FEHLERBEHEBUNG

WARNUNG!

Sehen Sie Kapitel „Sicherheitshinweise“.

8.1 Tipps zur Fehlerbehebung

Sie können häufig Probleme mit dem Gerät einfach lösen, indem Sie sich diese Tipps ansehen:

Fehlerbehebung

Störung	Mögliche Ursache	Lösung
Das Gerät funktioniert nicht.	Das Gerät ist ausgeschaltet.	Schalten Sie das Gerät ein.
	Das Gerät ist nicht an die Stromversorgung angeschlossen.	Schließen Sie das Gerät an.
	Der Demo-Modus ist aktiv.	Deaktivieren Sie den Demo-Modus. Siehe Abschnitt „Demo-Modus“ im Kapitel „Betrieb“.
Die Temperatur im Gerät ist zu hoch.	Der Schutzschalter hat ausgelöst oder eine Sicherung ist durchgebrannt.	Schalten Sie den Schutzschalter ein oder wechseln Sie die Sicherung.
	Die Temperatur ist nicht richtig eingestellt.	Überprüfen Sie die eingestellte Temperatur.
	Die Tür ist nicht richtig geschlossen.	Schließen Sie die Tür richtig.
Der Kompressor arbeitet ständig.	Die Türdichtung dichtet nicht richtig ab.	Reinigen Sie die Türdichtung. Siehe Kapitel „Reinigung und Pflege“.
	Die Raumtemperatur ist zu hoch.	Überprüfen Sie die Raumtemperatur.
	Die Tür wird zu oft geöffnet.	Lassen Sie die Tür nicht länger als nötig geöffnet.
	Die Tür ist nicht richtig geschlossen.	Schließen Sie die Tür richtig.
Das Licht funktioniert nicht.	Die Türdichtung dichtet nicht richtig ab.	Reinigen Sie die Türdichtung. Siehe Kapitel „Reinigung und Pflege“.
	Das Gerät ist nicht an die Stromversorgung angeschlossen.	Schließen Sie das Gerät an.
	Der Schutzschalter hat ausgelöst oder eine Sicherung ist durchgebrannt.	Schalten Sie den Schutzschalter ein oder wechseln Sie die Sicherung.
Zu starke Vibrationen.	Die LED ist ausgebrannt.	Wenden Sie sich an das autorisierte Servicezentrum.
	Die Lichttaste funktioniert nicht.	Wenden Sie sich an das autorisierte Servicezentrum.
Das Gerät ist laut.	Das Gerät ist nicht ordnungsgemäß abgestützt.	Prüfen Sie, ob das Gerät in einer stabilen Position ist.
	Das Gerät ist nicht ordnungsgemäß abgestützt.	Prüfen Sie, ob das Gerät in einer stabilen Position ist.

Störung	Mögliche Ursache	Lösung
	Der Ventilator ist verschmutzt.	Reinigen Sie den Ventilator. Siehe Kapitel „Reinigung und Pflege“.
	Kontraktion und Ausdehnung der Innenwände können knallende und knisternde Geräusche verursachen.	Das ist normal. Wenn die Geräusche lauter werden, wenden Sie sich an das autorisierte Servicezentrum.
	Das Rasselgeräusch kann aus dem Kühlmittelstrom stammen.	Das ist normal. Wenn die Geräusche lauter werden, wenden Sie sich an das autorisierte Servicezentrum.
Tür öffnet oder schließt nicht richtig.	Das Gerät ist nicht ordnungsgemäß abgestützt.	Prüfen Sie, ob sich das Gerät in einer stabilen Position befindet.
	Die Türdichtung dichtet nicht richtig ab.	Reinigen Sie die Türdichtung. Siehe Kapitel „Reinigung und Pflege“.
Das Gerät spielt einen akustischen Alarm ab.	Die Tür ist nicht geschlossen.	Das ist normal. Siehe Abschnitt „Alarm - Tür offen“ im Kapitel „Betrieb“.

8.2 Fehlercodes

Warncodes werden auf dem Display angezeigt.

Fehler

Fehlertyp	Mögliche Ursache	Lösung
Der E1 Code erscheint auf dem Display und alle 5 Minuten ertönt ein akustischer Alarm	Die Temperatur im Gerät ist zu niedrig / zu hoch.	Prüfen Sie mögliche Hitze- oder Kältequellen in der Nähe des Geräts.
	Der Temperatursensor ist defekt oder getrennt.	Wenden Sie sich an das autorisierte Servicezentrum.
Der E2 Code erscheint auf dem Display	Übermäßige Hitze geht von den nächstgelegenen Geräten aus.	Prüfen Sie, ob Hitze von Geräten in der Nähe des Weinkellers ausgeht.
	Die Umgebungstemperatur liegt außerhalb des Bereichs der Geräteklimaklasse.	Überprüfen Sie, ob das Produkt an einem Ort installiert ist, an dem die Umgebungstemperatur innerhalb des Bereichs der Geräteklimaklasse liegt.
	Kompressor oder Ventilator sind außer Betrieb.	Wenden Sie sich an das autorisierte Servicezentrum.
Der E3 Code erscheint auf dem Display	Die Tür wurde länger als 30 Minuten offen gelassen.	Schließen Sie die Tür.
	Der Tür-Reed-Schalter ist außer Betrieb.	Wenden Sie sich an das autorisierte Servicezentrum.

9. GERÄUSCHE

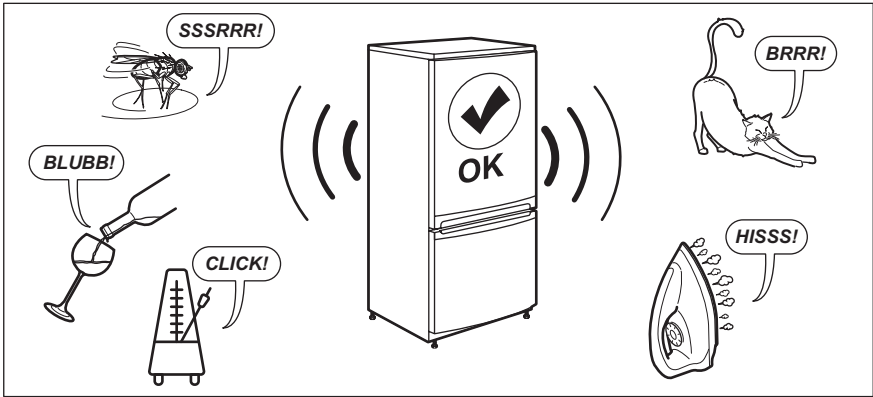

10. TECHNISCHE DATEN

Die technischen Daten befinden sich auf dem Typenschild innen im Gerät sowie auf der Energieplakette.

Der QR-Code auf der Energieplakette des Geräts bietet einen Web-Link zu Informationen über die Geräteleistung in der EU EPREL-Datenbank. Bewahren Sie daher die Energieplakette als Referenz zusammen mit dieser Bedienungsanleitung und allen anderen Unterlagen, die mit dem Gerät geliefert wurden, auf.

Es ist auch möglich, die gleichen Informationen in EPREL zu finden, indem Sie den Link <https://eprel.ec.europa.eu> sowie den Modellnamen und die Produktnummer, die Sie auf dem Typenschild des Geräts finden, verwenden.

Beachten Sie den Link www.theenergylabel.eu bezüglich detaillierter Informationen zur Energieplakette.

11. INFORMATIONEN FÜR PRÜFINSTITUTE

Die Installation und die Vorbereitung des Geräts für eine eventuelle EcoDesign-Prüfung müssen mit EN 62552 (EU) übereinstimmen. Die Lüftungsanforderungen, die Abmessungen der Einbaunische und die Mindestabstände sind in dieser

Bedienungsanleitung unter „Montage“ beschrieben. Weitere Informationen erhalten Sie vom Hersteller, einschließlich der Beladungspläne.

12. INFORMATIONEN ZUR ENTSORGUNG

Ihre Pflichten als Endnutzer



Dieses Elektro- bzw. Elektronikgerät ist mit einer durchgestrichenen Abfalltonne auf Rädern gekennzeichnet. Das Gerät darf deshalb nur getrennt vom unsortierten Siedlungsabfall gesammelt und zurückgenommen werden, es darf also nicht in den Hausmüll gegeben werden. Das Gerät kann z. B. bei einer kommunalen Sammelstelle oder ggf. bei einem Vertreiber (siehe zu deren Rücknahmepflichten unten) abgegeben werden. Das gilt auch für alle Bauteile, Unterbaugruppen und Verbrauchsmaterialien des zu entsorgenden Altgeräts.

Bevor das Altgerät entsorgt werden darf, müssen alle Altbatterien und Akkumulatoren vom Altgerät getrennt werden, die nicht vom Altgerät umschlossen sind. Das gleiche gilt für Lampen, die zerstörungsfrei aus dem Altgerät entnommen werden können. Der Endnutzer ist zudem selbst dafür verantwortlich, personenbezogene Daten auf dem Altgerät zu löschen.

Hinweise zum Recycling

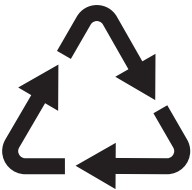

Helfen Sie mit, alle Materialien zu recyceln, die mit diesem Symbol gekennzeichnet sind. Entsorgen Sie solche Materialien, insbesondere Verpackungen, nicht im Hausmüll sondern über die bereitgestellten Recyclingbehälter oder die entsprechenden örtlichen Sammelsysteme.

Recyceln Sie zum Umwelt- und Gesundheitsschutz auch elektrische und elektronische Geräte.

Rücknahmepflichten der Verreiber in Deutschland

Wer auf mindestens 400 m² Verkaufsfläche Elektro- und Elektronikgeräte vertreibt oder sonst geschäftlich an Endnutzer abgibt, ist verpflichtet, bei Abgabe eines neuen Geräts ein Altgerät des Endnutzers der gleichen Geräteart, das im Wesentlichen die gleichen Funktionen wie das neue Gerät erfüllt, am Ort der Abgabe oder in unmittelbarer Nähe hierzu unentgeltlich zurückzunehmen. Das gilt auch für Verreiber von Lebensmitteln mit einer Gesamtverkaufsfläche von mindestens 800 m², die mehrmals im Kalenderjahr oder dauerhaft Elektro- und Elektronikgeräte anbieten und auf dem Markt bereitstellen. Solche Verreiber müssen zudem auf Verlangen des Endnutzers Altgeräte, die in keiner äußeren Abmessung größer als 25 cm sind (kleine Elektrogeräte), im Einzelhandelsgeschäft oder in unmittelbarer Nähe hierzu unentgeltlich zurückzunehmen; die Rücknahme darf in diesem Fall nicht an den Kauf eines Elektro- oder Elektronikgerätes geknüpft, kann aber auf drei Altgeräte pro Geräteart beschränkt werden.

Ort der Abgabe ist auch der private Haushalt, wenn das neue Elektro- oder Elektronikgerät dorthin geliefert wird; in diesem Fall ist die Abholung des Altgerätes für den Endnutzer kostenlos.

Die vorstehenden Pflichten gelten auch für den Vertrieb unter Verwendung von Fernkommunikationsmitteln, wenn die Verreiber Lager- und Versandflächen für Elektro- und Elektronikgeräte bzw. Gesamtlager- und -versandflächen für Lebensmittel vorhalten, die den oben genannten Verkaufsflächen entsprechen. Die unentgeltliche Abholung von Elektro- und Elektronikgeräten ist dann aber auf Wärmeüberträger (z. B. Kühlschrank), Bildschirme, Monitore und Geräte, die Bildschirme mit einer Oberfläche von mehr als 100 cm² enthalten, und Geräte beschränkt, bei denen mindestens eine der äußeren Abmessungen mehr als 50 cm beträgt. Für alle übrigen Elektro- und Elektronikgeräte muss der Verreiber geeignete Rückgabemöglichkeiten in zumutbarer Entfernung zum jeweiligen

Endnutzer gewährleisten; das gilt auch für kleine Elektrogeräte (s.o.), die der Endnutzer zurückgeben will, ohne ein neues Gerät zu kaufen.

Rücknahmepflichten von Vertreibern und andere Möglichkeiten der Entsorgung von Elektro- und Elektronikgeräten in der Region Wallonien

Vertreiber, die Elektro- und Elektronikgeräte verkaufen, sind verpflichtet, bei der Lieferung von Neugeräten Altgeräte desselben Typs, die im Wesentlichen die gleichen Funktionen wie die Neugeräte erfüllen, kostenlos vom Endverbraucher zurückzunehmen. Dies gilt auch bei der Lieferung von neuen Elektro- und Elektronikgeräten oder beim Fernabsatz.

Darüber hinaus ist jeder, der Elektro- und Elektronikgeräte auf einer Verkaufsfläche von mindestens 400 m² verkauft, verpflichtet, Altgeräte, die in keiner äußeren Abmessung größer als 25 cm sind (Elektrokleingeräte), im Ladengeschäft oder in unmittelbarer Nähe kostenlos zurückzunehmen; die Rücknahme darf in diesem Fall nicht vom Kauf eines Elektro- oder Elektronikgerätes abhängig gemacht werden.

Die Rücknahme von Elektro- und Elektronikgeräten kann auch auf Containerplätzen oder zugelassenen Recyclinghöfen erfolgen. Für weitere Informationen wenden Sie sich bitte an Ihre Gemeindeverwaltung.

aeg.com

212003514-B-442025



CE